

# LE PAKAO



FASCICULE  
2021

préparation

# OREM

CONCOURS DES ELEVES MAITRES

Compilation

Mamadou CISSE

Lamine Télémaque Manga

contact : 783703151 | [www.reseauscolaire.com](http://www.reseauscolaire.com)

Ce document a été compilé par La Collection LE PAKAO de Monsieur Mamadou CISSE en collaboration avec le Secrétaire Général du Réseau Scolaire Monsieur Lamine Télémaque MANGA dans l'optique de permettre aux candidats pour la session 2021 de faire face aux épreuves de dictées et celles qui s'en suivront.

Tout candidat qui prendra le temps d'exploiter avec sérieux et attention ce document en sortira heureux au soir des résultats.

Nous interdisons toute commercialisation de ce fichier sans notre autorisation.

## Plan Du Document

### ❖ Dictée

### ❖ Langue et communication

PREMIERE PARTIE : COMPREHENSION DU TEXTE

DEUXIEME PARTIE : CONTROLE DES CONNAISSANCES

### ❖ Mathématiques

ACTIVITES NUMERIQUES

ACTIVITES DE MESURE

ACTIVITES GEOMETRIQUES

ACTIVITES DE RESOLUTION DE PROBLEMES

### ❖ Education à la science et à la vie sociale: Découverte du Monde

HISTOIRE

GEOGRAPHIE

INITIATION SCIENTIFIQUE ET TECHNOLOGIQUE (IST)

### ❖ Education au développement durable

VIVRE ENSEMBLE

VIVRE DANS SON MILIEU

### ❖ Corrigé

On était à la veille des examens ; les révisions ne laissaient plus de **loisirs** aux candidats qui passaient des heures entières **enfermés** dans une classe pour travailler. Kura ne pouvait rester avec eux car, depuis **quelques** mois, son tuteur la suivait avec une vigilance **accrue** ; il avait réclamé son emploi du temps et la conduisait lui-même au lycée. C'était tout juste s'il ne venait pas la surveiller aux heures de permanence, affirmant avec force qu'à cet âge les jeunes filles devraient être **barricadées** chez elles pour éviter les garçons.

Il **s'enquit fréquemment** des besoins de sa **pupille**, et comme celle-ci ne désirait jamais rien, il **l'obligeait** à accepter l'argent qu'il lui donnait pour, dit-il, conjurer le besoin qui engendre le vice et **jette** les filles dans le piège des garçons, **ces** véreux et malhonnêtes coureurs de jupons.

Mame Younoussé DIENG, L'Ombre en feu.

NB : Ecrire **Kura** au tableau

- **On** : quand on peut remplacer « on » par les pronoms « il ou elle » on écrit « on » suivi de la particule négative « n' » afin d'avoir une phrase négative.
- **Averti** : du verbe avertir 2<sup>ème</sup> groupe, participe adjectif s'accorde avec tuteur (masc.- sing.)
- **Loisirs** : au pluriel car on comprend que les candidats puissent avoir plusieurs types de loisirs.
- **Enfermés** : participe adjectif s'accorde avec « qui » mis pour candidats (masc.- plu.) ; les candidats (sont) enfermés.
- **Quelques** : adjectif indéfini exprime une quantité indéterminée, comptable ; il s'accorde avec mois au pluriel.
- **Accrue** : du verbe accroître, participe adjectif (fém. - sing.), s'accorde avec « une vigilance » ; perd l'accent circonflexe.
- **Barricadées** : Participe adjectif, s'accorde avec « jeunes filles » (fém.-plu.).
- **s'enquit** : verbe pronominal s'enquérir, 3<sup>ème</sup> groupe, 3<sup>ème</sup> personne du singulier au passé simple de l'indicatif.
- **Fréquemment** : adverbe en « emment » et non « amment » Il a été formé à partir de l'adjectif « fréquente ».
- **Pupille** : ici dans le sens de son enfant, sa fille.
- **Obligeait** : ici pour avoir le son doux du « je » on écrit « g » suivi de la voyelle « e » car il est suivi de la voyelle « a ».
- **Jette** : du verbe jeter, double le « t » devant le « e » muet au présent de l'indicatif ; ici c'est le présent de vérité générale.
- **Ces** : adjectif démonstratif pluriel de « ce », il sert ici à désigner les coureurs.

## Dictée 02 : Drame sous-marin

Je vois encore la **pose** du capitaine NEMO. **Replié** sur lui-même, il attendait avec un admirable sang-froid le formidable **squale**, et lorsque celui-ci se précipita sur lui, le capitaine se **jetant** de côté avec une **prestesse** prodigieuse, évita le choc et lui **enfonce** son poignard dans le ventre. Mais tout n'était pas dit. Un combat terrible **s'engagea**.

Le requin avait réagi, pour ainsi dire. Le sang sortait à **flots** de sa blessure. La mer se **teignait** de rouge et, à travers ce liquide opaque, je ne vis plus rien. Plus rien, jusqu'au moment où, dans une éclaircie, j'aperçus l'audacieux capitaine **cramponné** à l'une des nageoires de l'animal, luttant corps à corps avec le monstre, labourant **de coups de poignard** le ventre de son ennemi sans pouvoir toutefois **porter** le coup définitif, c'est-à-dire l'atteindre en plein cœur. Le squale, se débattant, agitait la masse des eaux avec **furie**. J'**aurais** voulu courir au secours du capitaine, mais **cloué** par l'horreur, je ne pouvais remuer.

JULES VERNE, *Vingt mille lieues sous les mers*

- **Pose** : la position, l'attitude du capitaine à ne pas confondre avec la « pause » arrêt.
- **Replié** : participe adjectif apposé au pronom « il » (masc. -sing.). C'est le capitaine NEMO qui attendait et qui était replié sur lui-même.
- **Squale** : animal marin, synonyme de requin dans le texte.
- **Jetant** : ne double pas ici la consonne « t » puisque n'étant pas devant un « e » muet.
- **Prestesse** : nom dérivé de l'adjectif « preste » ; signifie « rapidité, promptitude ».
- **Enfonça** : pour produire le son « se » la lettre « c » s'accompagne d'une cédille devant les voyelles « a, o, u ».
- **S'engagea** : du verbe s'engager qui pour maintenir le son doux « ge » devant les voyelles « a, o, u » conserve le « e ».
- **à flots** : avec un « s » pour montrer l'abondance avec laquelle le sang coulait.
- **Teignait** : du verbe teindre ; à l'imparfait de l'indicatif comme au passé simple la lettre « n » disparaît.
- **Cramponné** : le sujet « capitaine » ne fait pas l'action ici. Nous avons un participe adjectif épithète. Les verbes formés à partir d'un nom en « -on » présentent une consonne double « -nn ».
- **de coups** : les coups sont répétés, on en donne plusieurs ce qui impose le pluriel.

- **Poignard** : se termine par « d » en pensant au verbe « poignarder ».
- **Porter** : « sans pouvoir porter » quand deux verbes se suivent le second se met à l'infinitif même si celui qui le précède est déjà à l'infinitif.
- **Furie** : nom féminin, synonyme de violence.
- **Aurais** : l'**auxiliaire** au conditionnel présent accompagnant le verbe vouloir exprime un désir qui n'a pas été réalisé ; s'il le pouvait il aurait couru...
- **Cloué** : participe adjectif passif (masc.-sing.), s'accorde avec « je » représentant l'auteur. L'**auxiliaire** est sous-entendu : j' (étais) cloué.

### Dictée 03 : La marche des femmes

Depuis qu'elles étaient **sorties** de Thiès, les femmes n'avaient **cessé** de **chanter**. **Aussitôt** qu'un groupe laissait **mourir** le refrain, un autre le reprenait...

Maintenant le jour était venu. La route était trop étroite pour **leur procession**, elles **avançaient déployées** en éventail si bien que les unes marchaient dans la poussière, les autres dans l'herbe sèche et d'autres traversaient les rails. Le soleil était derrière elles, il tapait dur dans **leur** dos au fur et à mesure qu'il montait de l'horizon. Assez loin derrière le moutonnement des femmes, **suivaient** les hommes de l'escorte.

Hommes et femmes traversaient le paysage que la saison sèche éprouvait durement.

D'après Sembène Ousmane, *Les bouts-de-bois de Dieu*

- **Sorties** : participe passé employé avec l'**auxiliaire** « être », s'accordent en genre et en nombre avec le sujet elles (fém.-plu.).
- **Cessé** : participe passé employé avec l'**auxiliaire** « avoir », ne s'accorde pas, le COD étant placé après (de chanter).
- **Chanter** : du fait qu'il soit précédé de la préposition « de » impose l'infinitif.
- **Aussitôt** : quand il a le sens de « dès que » s'écrit en un seul mot.
- **Mourir** : un seul « r » à l'infinitif présent. N'est doublé qu'au futur simple de l'indicatif et au conditionnel présent.
- **Leur procession** : au singulier quand on assimile la procession à cette marche qui est au singulier.

- **Avançaient** : devant les consonnes « a, o, u », la lettre « c » doit avoir une cédille pour conserver sa sonorité sifflante.
- **Déployées** : ce participe employé comme adjectif s'accorde avec elles (fém.-plu.).
- **Leur** : ici leur est au singulier car selon le sens on considère le dos de chacune des femmes.
- **Suivaient** : verbe suivre, 3<sup>ème</sup> personne du pluriel, dont le sujet inversé est « les hommes ».

## Dictée 04 : Un magnifique paysage

L'eau du fleuve était lourde et jaune ; d'un côté de la nappe **s'étendait** une plaine couverte de **joncs**, **refuge** des **caïmans**. Au-delà, on apercevait la lisière sombre de la brousse aux **mille** dangers. Des oiseaux au vol pesant passaient en **escadrilles** au-dessus des roseaux, les effleurant de leurs ailes ; des marabouts, après avoir pêché abondamment dans les mares, s'élevaient à des hauteurs vertigineuses. Sur la rive droite dont le navire se rapprochait maintenant **davantage**, la brousse précipitait l'avalanche de **ses** arbres qui se bousculaient avec fougue pour atteindre le fleuve. Creusés par les eaux et malmenés par cette furieuse poussée, les palmiers se couchaient sur le fleuve, offrant **leurs troncs** rugueux au repos des jeunes caïmans ; leurs palmes abandonnées au courant semblaient des algues flottantes.

Ousmane **SEMBENE**, *Ô pays, mon beau peuple*

- **S'étendait** : verbe pronominal « s'étendre », 3<sup>ème</sup> personne du singulier de l'imparfait de l'indicatif, s'accorde avec son sujet inversé « une plaine ».
- **Jonc (s)** : plante de la famille des « joncacées » d'où le « c » final. Il y en a plusieurs donc « s »
- **Refuge** : nom masc. sing. ; comprendre que c'est « la plaine » qui est le refuge.
- **Caïmans** : le tréma indispensable pour rendre le son « i » dans le mot, comme dans « mais ».
- **Mille** : ici comme déterminant est toujours invariable.
- **Escadrilles** : « s » car les oiseaux passaient en groupe et donc et formaient plusieurs escadrilles.
- **Davantage** : adverbe, est collé quand il a le sens de « plus » : le navire se rapprochait de plus en plus ; différent de « d'avantage ».
- **Ses (arbres)** : la brousse précipitait ses propres arbres à elle, d'où le l'adjectif possessif « ses ».

- **Vol** : nom venant du verbe voler mais en parlant du déplacement en l'air des oiseaux.
- **Marabouts** : ici oiseaux d'Afrique
- **Pêché** : participe passé invariable puisqu'il n'y a pas de COD. A ne pas confondre avec son homophone « péché », en religion, la faute commise.
- **Abondamment** : adverbe en « amment » du fait que formé à partir de l'adjectif « abondante (avec un « a »)
- **Davantage** : synonyme de « plus, encore » ; ne pas confondre avec son homophone « d'avantage » formé de la préposition « de » et du nom « un avantage ».
- **Creusés, malmenés** : participes adjectifs apposés qui s'accordent avec « les palmiers » (masc.-plu.).
- **Poussée** : participe adjectif pris comme nom au féminin par le déterminant « cette » qui le précède.

### Dictée 05 : Le retour des pêcheurs

Le soir, les pêcheurs revenaient de **leur randonnée** laborieuse. Ils avaient **échappé** une fois de plus, au piège mouvant de la mer. De simples lignes noires à l'horizon, les barques devenaient plus distinctes, les unes des autres, au fur et à mesure de leur approche. Elles dansaient dans les creux des vagues, puis se laissaient paresseusement **drainer**. Des pêcheurs descendaient gaîment (1) la voile et le matériel. Tandis que d'autres rassemblaient la moisson frétilante, certains tordaient leurs habits trempés et épongeaient leurs fronts. Sous les yeux **émervillés** des bambins, les poissons vivants sautillaient, « tandis que **s'incurvaient** les longs serpents de mer. Rien n'est plus beau qu'un poisson à la sortie de l'eau, avec son œil clair et frais, ses écailles dorées ou argentées et ses beaux reflets bleutés !

**Mariama Bâ**, « Une si longue lettre »

(1) \* **accepter aussi** : gaiement

- **pêcheurs** : attention à l'accent circonflexe qui le différencie de "pécheur" avec un accent aigu qui est la personne qui a commis un péché, une faute et non le pêcheur de poisson.
- **leur randonnée** : on considère que les pêcheurs font une randonnée, une sortie en mer.
- **échappé** : ce participe passé ne s'accorde pas lorsqu'il est employé avec l'auxiliaire "avoir". Il ne s'accorde qu'avec un COD placé avant. Attention le mot "piège" est un COI.

- **drainer** : est à l'infinitif du fait qu'il est précédé d'un autre verbe "aissaient ". Ici il a le sens de se laisser emporter.
- **émerveillés** : participe adjectif et non verbe d'action, s'accorde au masculin pluriel avec "yeux".
- **s'incurvaient** : le sujet du verbe est inversé "serpents" : ceux-ci prenaient la forme d'une courbe.

## Dictée 06 : La migration des oies sauvages

Elles **s'étaient rassemblées** dans une agitation sacrée, jetant des cris et battant des ailes, **poussées** par un mouvement incontrôlé. Depuis quelques semaines déjà, elles s'entraînaient à de longs périple pendant **lesquels** elles trompaient leur **anxiété** de partir. Ce qu'elles voulaient, c'était se donner un long congé au soleil avant de revenir dans ces régions ennuyeuses, pour y bâtir **leur nid** et assurer **leur descendance**. Elles connaissaient la dureté épuisante du voyage. Elles étaient conscientes que beaucoup ne survivraient pas, **tuées** par les chasseurs, **dévorées** par les requins ou **assassinées** par les éperviers qui suivraient inlassablement leur migration.

**Henry de Montherlant** - « *Les Célibataires* »

- **se rassemblées** : participe passé du verbe pronominal « se rassembler » qui suit la même règle d'accord que le participe passé employé avec l'auxiliaire avoir : l'accord se fait en genre et en nombre avec le COD placé avant le verbe « s' » qui remplace « oies » et **poussées** : sont des participes passé l'un employé avec l'auxiliaire être et verbe pronominal, l'autre éloigné dont l'auxiliaire peut être sous-entendu et qui tous deux s'accorde au féminin pluriel avec « elles » qui représentent les oies.
- **lesquels** : pronom relatif composé représente les périple un nom au masculin pluriel.
- **anxiété** : sentiment au singulier qui est une vive inquiétude née de l'incertitude d'une situation comme celle de partir au loin.
- **leur nid et leur descendance** : on considère que chaque oie femelle va bâtir un nid pour sa descendance d'où le choix du singulier.
- **tuées, dévorées et assassinées** : ces participes passés pris comme adjectif qualificatif dont l'auxiliaire être au conditionnel présent est sous-entendu s'accorde au féminin pluriel avec « elles » qui représentent les oies.

## Dictée 07 : Danse au clair de lune



Hier soir, la clarté de la lune avait été suffisante pour qu'on n'**allumât** pas de feu. La danse avait commencé vers huit heures. Aux accents **redoublés** des tambours, Alouma s'était mise à danser. En tant que grande vedette, on lui avait **laissé** toute la place. Les doigts des batteurs rebondissaient avec une rapidité extraordinaire sur la surface tendue du cuir fin. **Leur torse** se secouait et tremblait, comme **pris** dans un courant électrique. Au milieu des chants, des ovations délirantes et des claquements de mains, la jeune fille au corps vibrant, les yeux à **demi-fermés**, les épaules un peu **relevées, penchées** en avant, le corps parallèle au sol, **avançait, étalait** sa grâce et sa beauté. Alouma, « au milieu du cercle, recevait l'admiration de tous les yeux, de toutes les bouches ; durant toute la semaine, elle serait le sujet principal de toutes les conversations.

**Aké Loba\* A écrire au tableau** : Alouma

- **allumât** : le plus que parfait de l'indicatif de la proposition principale impose pour la concordance de temps l'imparfait du subjonctif de la subordonnée donc attention à l'accent circonflexe du verbe allumer.
- **redoublés** : participe adjectif s'accorde en genre (masc.) et nombre (plur.) avec le mot auquel il se rapporte « accents ».
- **laissé** : participe passé employé avec avoir ne s'accorde pas car le COD « la place » est placé après le verbe.
- **Leur torse** : ici on considère que chaque lutteur possède un torse, d'où le singulier.
- **pris** : participe adjectif s'accorde en genre (masc.) et nombre (sing.) avec le mot auquel il se rapporte « torse ».
- **à demi** : locution adverbiale invariable par contre le participe adjectif « fermés » s'accorde en genre et en nombre avec les substantifs « yeux » au masculin pluriel.
- **relevées et penchées** : participes adjectifs qui s'accordent au féminin pluriel avec « épaules ».
- **avançait et étalait** : sont des verbes d'action à l'imparfait de l'indicatif ayant comme sujet commun « le corps ».

### Dictée 08 : Une fille révoltée

Raabi, depuis quelques temps, a analysé les moindres réactions de son père ; elle a remarqué aussi que celui-ci est plus assidu que d'habitude à la maison ; il s'enferme des nuits entières dans la pièce **aménagée** pour les prières, **meublée** uniquement de tapis d'Orient et d'où **s'exhale** éternellement une enivrante odeur **d'encens**. Depuis que Mour a épousé Sine, Raabi n'a pas pu se résoudre à retrouver assez de lucidité ou même **quelque** savoir-faire pour cacher

sa **rancœur** ; elle n'a jamais été **ébranlée** par les multiples marques de gentillesse ni par les appels émouvants et réitérés d'un père dont la tendresse ne trouve aucun **écho**. Elle n'a jamais répondu aux tentatives répétées de Lolli de lui faire entendre raison : « Raabi., tout passe ... Il faut savoir oublier. Et malgré tout, ne **perds** pas de vue que ton père est ton père et que tu n'as pas le droit de le juger, cela peut ne pas te porter bonheur. » Raabi n'a jamais fourni une explication à sa mère ; chaque fois, elle **l'a écoutée**, en souriant.

**Aminata Sow Fall** - « *La Grève des Battu* »

Mettre au tableau : - Raabi ; - Lolli ; - Sine

## Dictée 09 : Le réveil à Ségou

C'était le matin, Le soleil tardait à répondre à l'appel des premiers coups de pilon des femmes et somnolait encore à l'autre bout du ciel. Les cases grelottaient **serrées** les unes contre les autres. Mais déjà la volaille **caquetait**, les moutons bêlaient ; et, de sous les **auvents** des cuisines en plein air la fumée s'élevait en tourbillons blanchâtres. Les femmes esclaves commençaient à préparer la bouillie du matin tandis que les hommes se dirigeaient vers les cases d'eau, **affûtaient** leurs **dabas** contre des pierres et se **préparaient** à partir vers les champs. L'**urubu** considéra avec curiosité cette animation, tellement différente de celle des **fazendas** où, bien avant le jour, les chars à bœufs, **précédés** du gémissement déchirant de leurs **essieux**, montaient vers le moulin à sucre, chargés d'hommes en **guenilles**. Là-bas, le travail de la terre était dégradation. Ici les hommes ne demandaient à la terre que les produits nécessaires à la vie. Le paysage aussi était différent. Là-bas, somptueux et baroque comme une de ces cathédrales que les Portugais édifiaient pour adorer leurs dieux. Ici, **dénudé**, l'herbe souvent rase comme le pelage d'un animal, et pourtant harmonieux.

**Maryse Condé**, « *Ségou* » - « *Les murailles de terre.* »

- **serrées** : participe passé sans auxiliaire pris comme adjectif qualificatif s'accorde en genre féminin et nombre pluriel avec « case » (les cases sont serrées, elles ne font pas l'action de serrer).
- **caquetait** : la volaille constituée de poules et autres pousse leurs cris.
- **auvents** : petits toits couvrant la devanture des cuisines.
- **affûtaient** : les hommes rendent tranchants leurs outils de travail, les dabas. Le verbe s'accorde en genre (masc.) et en nombre (plur.) avec sujet détaché « les hommes ».

- **dabas** : houes à manche court.
- **se préparaient** : comme affûtaient le verbe s'accorde avec « les hommes ».
- **urubu** : nom masculin, petit vautour d'Amérique, au plumage et à la tête noire.
- **fazendas** : grand domaine de culture ou d'élevage, au Brésil.
- **précédés** : participe adjectif éloigné, s'accorde en genre (masc.) et en nombre (plur.) avec le mot auquel il se rapporte « chars ».
- **essieux** : pièce située sous un véhicule, ici les chars, pour en supporter le poids.
- **chargés** : les chars étaient « chargés », participe adjectif détaché qui s'accorde avec chars.
- **guenilles** : vêtements sales, en lambeaux.
- **somptueux, baroque et dénudé** : ces adjectifs ou participe adjectif s'accordent en genre (masc.) et en nombre (sing.) avec le substantif « paysage » dans la phrase précédente.

## Dictée 10 : Le tiercé et le loto

Des milliards de francs **jetés** chaque année sous les sabots des chevaux.

Des milliards **joués** par tout un peuple qui lutte pour sa survie, qui se **plaint**, qui fait la grève pour une prime de **mille** francs.

Cette course **insensée** à la fortune, cette fièvre du jeu qui dépasse l'imagination est bien l'un des plus **grands paradoxes** de notre époque.

Aujourd'hui, le petit parieur, à peine **rentré** d'une manifestation contre la vie chère, se plonge dans la lecture - oh ! combien enrichissante ! - des pronostiqueurs de bonnes aventures, puis se précipite au kiosque du coin offrir son argent à **ces** « exploiters ».

Oui le tiercé est une véritable mamelle.

N'est-il pas l'impôt le plus indolore ?

N'est-il pas la providence des journaux en mal de lecteurs ? Oui les courses constituent un merveilleux fromage, où **s'alimentent** toute une caste des privilégiés de la fortune, quelques **truands** et un certain nombre de parieurs heureux.

Mais d'où vient l'argent ?

Tout simplement de la poche de milliers de parieurs qui jouent chaque dimanche - et même en semaine au tiercé. Des milliers d'individus qui **soupèsent** longuement les chances de chaque cheval, **discutent** savamment de l'état du terrain et...**finissent** par jouer leur date de naissance ou le numéro d'immatriculation de la première voiture qui passe.

Des milliers de citoyens ... qui ne veulent surtout pas savoir que, sur **cent** parieurs, il n'y a que **quatre** gagnants.

D'après Crapouillot Album n° 7,1975

**Le tiercé et le loto** : le tiercé est un jeu de pari où il faut désigner les trois chevaux qui arrivent les premiers dans une course, tandis que le loto ce pari porte sur des chiffres cochés sur une grille.

**Jetés et joués** : participes passés pris comme adjectifs vont s'accorder avec les mots auxquels ils se rapportent : francs et milliards au masculin pluriel.

- **se plaint** : du verbe se plaindre ; attention à la finale de la terminaison « t » au présent de l'indicatif.

- **mille** : adjectif numéral cardinal invariable.

- **insensée** : participe adjectif épithète s'accorde avec course au féminin singulier.

- **grands paradoxes** : se met au pluriel du fait de l'article indéfini « des » et non du fait de « un » ; c'est un paradoxe parmi les paradoxes.

- **rentré** : ici un participe adjectif s'accorde avec parieur au masculin singulier.

- **ces** : adjectif démonstratifs et non possessif.

- **s'alimentent** : s'accorde avec les sujets inversés « caste, truands et un certain nombre ».

- **truands** : penser au verbe trander pour le « d » final.

- **soupèsent, discutent et finissent** : ces verbes s'accordent avec « milliers d'individus ».

- **cent** : reste invariable quand il n'est pas multiplié.

- **quatre** : reste toujours invariable.

### Dictée 11 : La cérémonie du troisième jour

Chez les femmes, que de bruits : **rires sonores, paroles hautes, tapes des mains, stridentes exclamations**. Des **amies**, qui ne s'étaient **vues** depuis longtemps, **s'étreignent bruyamment**. Les unes parlent du dernier tissu paru sur le marché. D'autres indiquent la provenance de leurs pagnes tissés. On se transmet les derniers **potins**. Et l'on **s'esclaffe** et l'on roule les yeux, et l'on admire le boubou de sa voisine, sa façon originale de noircir ses mains et ses pieds au **henné**, en y traçant des figures géométriques.

De temps en temps, une voix virile **excédée met** en garde, **redéfinit** le rassemblement : cérémonie pour la **rédemption** d'une âme. La voix est vite oubliée et le brouhaha revient, s'amplifiant.

Le soir, vient la phase la plus déroutante de cette cérémonie du troisième jour. Plus de monde, **davantage** de bousculade pour mieux voir et mieux entendre.

Des groupes se constituent par **affinités**, par **liens** de sang, par **quartiers**, par **corporations**. Chaque groupe **exhibe** sa participation aux **frais**.

Jadis, **cette** aide se donnait en nature : mil, bétail, riz, farine, huile, sucre, lait.

Aujourd'hui, elle s'exprime **ostensiblement** en **billets de banque** et **personne** ne veut donner moins que l'autre. Troublante extériorisation du sentiment intérieur inévaluable, **évalué** en francs !

**Mariama BA**, « *Une si longue lettre* »

- **rires sonores, paroles hautes, tapes des mains, stridentes exclamations** : ces groupes nominaux sont au pluriel car le sens l'indique pour qu'il y ait plusieurs bruits.
- **amies** : au féminin pluriel puisqu'il s'agit des « femmes ».
- **vues** : participe passé du verbe voir employé avec être va s'accorder avec le sujet qui mis pour amies.
- **s'étreignent** : se serrent dans les bras en signe d'affection.
- **potins** : bavardages portant souvent sur les gens, terme familier.
- **s'esclaffe** : rire aux éclats, bruyamment.
- **henné** : produit de teinture de couleur jaune orangé qu'on obtient après broyage des feuilles de cet arbuste d'Afrique du nord : le henné.
- **excédée** : participe adjectif s'accorde avec voix au féminin singulier.
- **met** : du verbe mettre au présent de l'indicatif.
- **redéfinit** : le verbe actif conjugué au présent de l'indicatif.
- **davantage** : employé seul il est un adverbe ; « davantage de » est une locution déterminative et qui exprime une quantité supérieure de, plus de.... ; en un seul mot à ne pas confondre avec un avantage.
- **bousculade** : au singulier nom non comptable.
- **affinités, corporations, quartiers et liens** : au pluriel car il y a plusieurs affinités etc....
- **exhibe** : expose, montre à tout le monde.
- **évalué** : participe passé sans auxiliaire pris comme adjectif qualificatif éloigné s'accorde en genre et en nombre avec sentiment au masculin singulier. Ici c'est le sentiment qui est évalué.

## Dictée 12 : Réflexions après un exploit

L'ascension, en valait-elle la peine ? De notre point de vue de membres de l'expédition, oui, sans l'ombre d'un doute. **Unis** pour cette haute tentative, nous pouvons témoigner ensemble de bien des spectacles de beauté et de grandeur, nous avons **édifié** une unité que le temps n'a pas **détruite**, et jamais nous ne pourrions oublier les heures que nous avons **vécues** sur cette montagne. Mais, hors de notre perspective d'alpiniste, l'ascension de l'**Everest** est-elle **justifiée** ? Oui je le crois également, si l'on admet que, dans ce monde qui est aujourd'hui **le nôtre**, l'aventure est devenue un besoin. L'aventure, certes n'est pas réservée à la montagne, ni même **limitée** au monde physique. Mais si l'on veut une justification de notre ascension, elle est fournie par toute la recherche d'« **Everest** » **personnels** que l'événement aura **stimulée**. Des occasions d'aventures nous sont offertes, que ce soit sur les monts, dans les airs, sur les mers, dans les entrailles du globe, dans le lit de l'océan ou même bientôt vers la lune... Il n'est, je le crois, ni altitude, ni profondeur, auxquelles l'homme, sous la conduite de l'Esprit, ne **puisse** parvenir.

### John HUNT

Ecrire au tableau le mot *Everest*

- **Réflexions** : il est entendu qu'il y a plusieurs réflexions qui seront faites.
- **Unis** : participe passé sans auxiliaire et pris comme adjectif qualificatif s'accorde avec « nous » les membres (masc.plu.)
- **édifié** : participe passé avec avoir ne s'accordera pas puisque le COD « unité » est placé après le verbe.
- **détruite** : participe passé avec avoir s'accorde avec « que » mis pour « unité » placé avant le verbe de même que *vécues* va s'accorder avec « heures ».
- **Everest** : la plus haute montagne, le plus haut sommet de toutes les montagnes situé dans la chaîne de l'Himalaya entre la chine(Tibet) et l'inde(Népal)
- **justifiée** : participe s'accorde avec « ascension » (fém.sing.)
- **le nôtre** : pronom possessif ; attention à l'accent circonflexe.
- **réservée et limitée** : participes passés employés avec avoir vont s'accorder avec le sujet commun « aventure ».
- **d' « Everest » personnels** : on sous-entend des « Everest » (exploits) personnels d'où le « s » de personnels.
- **stimulée** : participe passé avec avoir dont le COD « que » mis pour « recherche » est placé avant le verbe.

- **auxquelles** : pronom personnel prend la marque du genre féminin des deux mots et la marque du pluriel puisqu'il s'agit de l'altitude et de la profondeur.
- **puisse** : pouvoir se conjugue ici au subjonctif présent du fait de l'emploi du verbe impersonnel être de la proposition principale qui est au présent pour respecter la concordance des temps.

## Dictée 13 : Paix

Jamais les triomphes les plus éclatants ne peuvent dédommager une nation de la perte d'une multitude de ses membres que la guerre sacrifie. Ses victoires même lui font des plaies profondes que la paix **seule** peut guérir.

Si la raison gouvernait les hommes, si elle avait sur les chefs de nations l'empire qui lui est **dû**, on ne les **verrait** point se livrer inconsidérément aux fureurs de la guerre. **Ils** ne marqueraient point cet acharnement qui caractérise les bêtes féroces. **Attentifs** à conserver une tranquillité de qui dépend leur bonheur, ils ne saisiraient point toutes les occasions de troubler **celle** des autres. **Satisfaits** des biens que la nature a **distribués** à tous **ses** enfants, ils ne regarderaient point avec **envie** ceux qu'elle a **accordés** à d'autres peuples ; les souverains sentiraient que des conquêtes **payées** du sang de leurs sujets ne **valaient** jamais le prix qu'elles ont **coûté**.

Mais, par une fatalité déplorable, les nations vivent entre elles dans une défiance réciproque ; perpétuellement **occupées** à repousser les entreprises injustes des autres ou à en former **elles-mêmes**, les prétextes les plus **frivoles leur** mettent les armes à la main. Et l'on croirait qu'elles ont une volonté permanente de se priver des avantages que la Providence ou l'industrie **leur** ont **procurés**. Les passions aveugles des princes les portent à étendre les bornes de leurs Etats ; ils ne cherchent qu'à grossir le nombre des hommes qu'ils rendent malheureux. Ils s'aperçoivent toujours trop tard que le sang du citoyen s'est mêlé à celui de l'ennemi.

### Diderot

- **dû** : participe passé du verbe « devoir », s'accorde avec « empire » (masc. sing.) a l'accent circonflexe pour le distinguer de l'article « du ».
- **verrait** : conditionnel présent du verbe voir commandé par les subordonnées de condition.
- **Ils** : pronom personnel mis pour hommes ou chefs de nations et non « l'empire » d'où le pluriel.

- **Attentifs** : adjectif détaché s'accordant avec « ils »
- **celle** : pronom démonstratif mis pour « tranquillité » qui est au féminin.
- **Satisfaits** : participe passé sans auxiliaire, s'accorde en genre et nombre avec « ils ».
- **distribués** : participe passé employé avec avoir s'accorde avec le COD « que » pronom relatif mis pour « biens » (masc. Plu.) et placé avant le verbe.
- **ses (enfants)** : adjectif possessif ; les enfants de la « nature ».
- **ceux** : pronom démonstratif mis pour « biens »
- **accordés** : va s'accorder avec « biens » repris par « qu' » COD placé avant le verbe.
- **valaient** : le sujet du verbe est « conquêtes ».
- **coûté** : participe passé avec avoir ; le COD « qu' » mis pour prix (masc. Sing.) est placé avant le verbe.
- **occupées** : participe adjectif s'accorde avec nations (fém. plu.)
- **frivoles** : qui manque de sérieux, qui n'a que peu d'importance.
- **leur** : (dans « leur mettent » et « leur ont procurés ») pronom personnel COI invariable.
- **procurés** : participe passé avec avoir s'accorde puisque le COD que mis pour « avantages » est placé avant le verbe.

### Dictée 14 : Le réveil du quartier

La brise maritime **gorgée d'iode**, venue du littoral, traînait l'écho par—dessus les toits en **zinc**, en tuiles, en terrasses encore **noyées** dans la nuit finissante. Dans le ciel, quelques étoiles pâlissaient.

A l'intérieur de la mosquée de bois, trois ampoules dispensaient une lumière jaunâtre. Les replis des zones d'ombre limitaient l'espace vide ; à peine des nattes et peaux de mouton, la dizaine de **fidèles**, en une rangée et **demie** derrière l'imam, **égrenaient** leur chapelet. Le tic-tac régulier de la pendule haut **fixée** à droite de la niche de l'imam et les chutes régulières, l'une après l'autre, des perles de chapelet, **brisaient** le silence **monacal**.

**Lointains**, incertains, des bruits bourdonnaient comme une mer à **l'orée** d'un changement de marée.

Debout au seuil de la porte du milieu, le boutiquier, les reins **ceints** d'un pagne, torse nu, les bras levés au-dessus de la tête, les doigts **entrelacés**, s'étirait délicieusement. Son regard se tourna vers le ciel, puis vers la route. Cinq femmes, des bassines vides sous le bras, se dirigeaient vers la **borne-fontaine**.

**Sembène Ousmane**, « *Niiwam* » Paris, Présence Africaine, 1987 — p. 59 — 60



- **Gorgée** : participe adjectif s'accorde avec brise (fém. sing.)
- **iode** : brise marine contenant cet élément chimique qui s'évapore à la température ordinaire en émettant des vapeurs violettes.
- **Zinc** : considérant la matière, ne prendra pas la marque du pluriel contrairement à tuiles et terrasses.
- **Noyées** : s'accorde en genre et en nombre avec « terrasses » (fém.plu.)
- **demie** : adjectif qualificatif s'accorde avec le nom auquel il se rapporte quand il est placé après.
- **égrenaient** : faire glisser un par un les grains du chapelet entre les doigts.
- **fixée** : la pendule est « fixée » ; participe passé sans auxiliaire s'accorde (fém. sing.).
- **brisaient** : a pour sujet « perles » donc verbe au pluriel.
- **monacal** : adjectif qualificatif, silence observé par les moines d'un monastère
- **Lointains et incertains** : s'accordent au pluriel avec bruits.
- **Orée** : dans le sens de début d'une marée.
- **Ceints** : du verbe « ceindre », participe passé sans auxiliaire, s'accorde avec « reins » au pluriel.
- **Entrelacés** : participe passé sans auxiliaire, s'accorde avec doigts au pluriel.

### Dictée 15 : Mes parents

Ma mère était une créature **bien heureusement** douée. Elle se levait avec le soleil comme les oiseaux, **auxquels** elle ressemblait par l'industrie domestique, par l'**instinct** maternel, par un perpétuel besoin de chanter et par une sorte de grâce brusque que je sentais fort bien, tout enfant que j'étais. Elle était l'âme de la maison, qu'elle remplissait de son activité ordonnée et joyeuse. Mon père était aussi lent qu'elle était vive. Je me rappelle son visage **placide** sur lequel passait par **moments** un sourire ironique. Il était fatigué, et il aimait sa fatigue. **Assis** près de la fenêtre, dans son grand fauteuil, il lisait du matin au soir, et c'est de lui que je tiens l'amour des livres. J'ai dans ma bibliothèque deux livres qu'il a **annotés** de sa main d'un bout à l'autre. Il ne fallait point espérer qu'il se **mêlât** de rien au monde. Quand ma mère essayait par des ruses **gracieuses** de le tirer de son repos, il **hochait** la tête avec cette douceur **inexorable** qui fait la force des caractères faibles. Il désespérait la pauvre femme, qui n'entrait pas du tout dans cette sagesse contemplative et ne comprenait de la vie que les soins quotidiens et le **gai** travail de chaque heure. Elle le croyait malade et **craignait** qu'il ne le **devînt davantage**. Mais son **apathie** avait une autre cause.

Anatole France (Le crime de Sylvestre Bonnard)

Bonus : l'accord des imparfaits du subjonctif peut être laissé à l'appréciation des correcteurs.

- **bien heureusement** : en deux mots, heureuse d'être douée
- **auxquels** : pronom relatif prenant le genre et le nombre de « oiseaux » qu'il remplace.
- **instinct** : ne pas oublier le « c » aphone, que l'on n'entend pas et le « t » final.
- **placide** : dans le sens de tranquille, de paisible.
- **moments** : au pluriel car l'on considère qu'il y a plusieurs moments
- **assis** : participe passé masculin puisqu'il s'agit du père prendra « s » en pensant au féminin « assise ».
- **annotés** : participe passé s'accordant avec le COD placé avant « qu' » mis pour livres (masc. Plu.).
- **mêlât** : verbe mêler conjugué au subjonctif imparfait commandé par le verbe falloir de la principale au passé pour respecter la concordance des temps.
- **gracieuses** : contrairement au nom « grâce », gracieuse ne prend pas d'accent circonflexe.
- **hochait** : remuer la tête en signe d'assentiment ou d'accord.
- **inexorable** : une douceur qu'on ne peut éviter quand on est de nature et de caractère faible.
- **craignait** : attention à ne pas mettre le « n » qui se trouve dans le verbe à l'infinitif « craindre ».
- **devînt** : verbe devenir au subjonctif imparfait commandé par le verbe de sentiment « craindre ».
- **davantage** : en un seul mot signifiant « plus », « en augmentation. »
- **apathie** : dans le sens de l'insensibilité.

### Dictée 16 : La chasse aux libellules.

Je connais toutes les libellules qui **hantent** les **après-midi ensoleillés** de l'habitation : Les grosses, rouges comme des **groseilles**, ou **marron clair**, avec de belles ailes transparentes et droites, bien faites pour être **pincées** délicatement entre deux doigts. Les plus petites, brunes, aux ailes courtes, **jaunâtres**, ou **traversées** d'une **raie** noire, nerveuses celles-là, **sensibles** à l'approche de nos mains, **farouches** !

Enfin, plus **aristocratiques**, plus **rares**, les **aiguilles** si **ténues** et si légères qu'on distingue à peine la petite boule d'or fin qui en forme la tête et la **gaze pervenche** qui **soutient** leur **vol**. Nous savons que les grosses sont faciles à saisir et qu'il suffit de les laisser se poser et d'attendre qu'elles aient faiblement **rabattu** leurs ailes.

Facile pour moi, qui **sais** marcher sur la pointe des pieds, sans faire de faux pas, et qui **possède** l'art d'étouffer en marchant le **crissement** des feuilles sèches. Moi qui sais juger infailliblement à **quelle** distance et à **quel** moment il faut s'arrêter, **allonger** la main et tendre tout le corps en souplesse, pour refermer le pouce et l'index sur les ailes de la bestiole au repos. Facile pour moi, qui sais, sur une branche bien garnie, saisir une libellule de chaque main, presque en même temps.

**Quoi qu'il en soit, celles-là** sont les premières que les novices réussissent à tenir. Tandis qu'il faut un **doigté** et une belle expérience pour les ailes courtes qui, nerveuses, méfiantes, restent toujours **relevées**, prêtes à s'envoler au moindre bruissement, à l'approche la plus **cauteleuse**. On réussit quand même parfois.

**Joseph Zobel**, « *La Rue Case-Nègre* »

- **Libellules** : nom d'insecte carnivore des marécages (féminin)
  - **hantent** : du verbe hanter qui veut dire fréquenter ce lieu de façon habituelle.
  - **après-midi** : on peut tolérer le « s » à midi et le genre masculin ou féminin indifféremment.
  - **ensoleillés** : « és » ou « ées » de ce participe passé peut être toléré.
  - **groseilles** : petit fruit rond, acide à pépin des régions tempérées.
  - **rouges** : les adjectifs de couleur s'accordent comme les adjectifs qualificatifs, au pluriel ici avec les libellules.
  - **marron clair** : ici l'adjectif de couleur « marron » ne s'accordera pas car la couleur pour qualifier la libellule est empruntée à un nom de fruit au masculin.
  - **pincées** : s'accorde au féminin pluriel avec des ailes
  - **jaunâtres** : couleur qui tire sur le jaune (péjoratif), attention à l'accent circonflexe sur le second « a ».
  - **traversées** : participe épithète s'accorde toujours au féminin pluriel en parlant des ailes.
- 
- **raie** : trait ou bande marquée.
  - **sensibles et farouches** : ce sont les ailes qui sont sensibles et farouches (adjectifs épithètes éloignés au pluriel)
  - **aristocratiques.. rares** : adjectifs apposés s'accordent avec aiguilles au pluriel.
  - **aiguilles** : autres genres de libellules dont la spécificité est leur appendice ou dard est pointu

- **ténues** : adjectif qualificatif (fém., plu.) se rapporte à « aiguilles » a le sens de très mince, très fin.
- **gaze** : nom féminin, les ailes sont comparées à une légère étoffe transparente de laine, de soie ou de coton.
- **pervenche** : allusion à la couleur bleu violacé
- **soutient** : du verbe soutenir du 2<sup>e</sup> groupe au présent de l'indicatif, attention à la terminaison « t ».
- **vol** : ici un nom lié à ces aiguilles qui volent dans les airs.
- **aient.. rabattu** : le verbe rabattre est au subjonctif passé qu'impose l
- **sais et possède** : les verbes savoir et posséder au présent ont comme sujet commun « moi » correspondant à la 1<sup>re</sup> personne du singulier.
- **crissement** : bruit sec produit par ce qui crisse.
- **quelle - quel** : ces deux adjectifs indéfinis s'accordent au singulier avec les mots auxquels ils se rapportent « distance (fém.) et moment (masc.).
- **s'arrêter, allonger et tendre** : trois verbes à l'infinitif : deux verbes qui se suivent le second se met à l'infinitif ; (il faut...allonger, il faut tendre)
- **Quoi qu'** : pronom relatif composé en deux mots suivi du verbe être au subjonctif présent.
- **celles-là** : pronom démonstratifs se référant aux aiguilles
- **doigté** : fine habileté et adresse pour tenir les ailes de ces insectes.
- **relevées** : participe passé attribut s'accorde avec « ailes »
- **cauteleuse** : adjectif qualificatif se rapportant au nom « approche » et qui signifie une approche rusée, qui veut prendre à l'improviste.

## Dictée 16 : Une tentative de suicide

Le souvenir des souffrances **éprouvées** et des rêves **avortés** me **plongea** aussitôt dans un découragement sans nom. Les rues de la ville **étaient** presque **désertes**. Sur les trottoirs, des mendiants étaient encore accroupis. Je **déplorais** leur pauvreté enviais leur sérénité. De loin me **parvint** une musique **suave**. Je **m'approchai** : sur une piste de danse, des jeunes gens se **trémoussaient** au milieu de vifs jeux de **lumières**. Cette douce **féerie** de rythmes et de couleurs **n'arrivait** guère à me dérider. Et puis, j'avais une de ces **faims** ! De tant d'êtres humains, pourquoi étais-je, moi seul, la cible de la fatalité ? L'idée de mettre **fin** à ma vie **m'emplit** soudain d'un profond soulagement. Des voitures passaient. J'eus un instant l'idée de me jeter sur la chaussée. Mais le choc n'était pas assez violent pour me gratifier d'une mort instantanée ! Et si par malheur je m'en tirais seulement avec de légères contusions ! Non ! Je voulais en finir au plus vite. Alors je **résolus** de me pendre haut et **court**. J'**entrai** dans une **échope**. Sur les rayons étaient rangés des rouleaux de corde qui me

**fascinaient**. Je voulus en acheter quelques mètres. Hélas ! Le boutiquier me réclama un prix trop élevé. Je n'avais pas assez d'argent J'eus beau l'**adjurer** et le **conjuré**, il refusa de me consentir un **rabais**. Je sortis tristement, **contraint** de renoncer à mon suicide.

**Oumar Sankharé**, « *La nuit et le jour* »

- **Éprouvées** : Participe passé du verbe « éprouver », épithète, employé sans auxiliaire, pris comme adjectif qualificatif, s'accorde en genre et en nombre avec le complément du nom souvenir c'est-à-dire le mot auquel il se rapporte « souffrances » (féminin, pluriel) éprouvées.
- **avortés** : participe passé épithète, employé sans auxiliaire, s'accorde avec rêves (masculin, pluriel) donc avortés.
- **plongea** : Le e des verbes en -ger est conservé après le g devant les voyelles a et o : (nous plongeons, tu plonges) afin de maintenir partout le son du g doux
- **parvint** : du verbe « parvenir » au passé simple de l'indicatif, se conjugue comme venir ; « parvint »
- **suave** : adjectif qualificatif qui a le sens de doux et agréable pour les sens.
- **étaient.. désertes** : ce sont les rues et non la ville qui sont désertes et non la ville.
- **déplorais et enviais** : sont à l'imparfait de l'indicatif et ont comme sujet commun « Je ». Contrairement au passé simple que l'on retrouve dans le texte car appartenant au même système du temps passé et qui exprime des actions chronologiques et rapides, l'imparfait exprime des actions ou des états qui durent et qui sont simultanés.
- **approchai** : au passé simple de l'indicatif (sans « s »), action brève.
- **se trémoussaient** : verbe pronominal réfléchi ; dans le sens de se remuer dans tous les sens.
- **lumières** : au pluriel car il faut des lumières de couleurs différentes pour pouvoir constituer des jeux, des variétés de couleurs.
- **féerie** : nom commun ; une féerie est un spectacle merveilleux qui semble surnaturel.
- **arrivait** : a comme sujet féerie.
- **faims** : attention à son homonyme « fin » que l'on retrouve un peu plus loin, ici le personnage éprouve le désir de manger.
- **fin** : mettre fin, mettre un terme à sa vie
- **emplit** : a comme sujet « l'idée » d'où terminaison de la 3<sup>e</sup> personne du singulier du verbe emplit au passé simple « it »

- **résolus** : du verbe « résoudre » « 3<sup>e</sup> groupe au passé simple, verbe irrégulier ici transitif indirect qui a le sens de décider de se pendre.
- **court** : masculin de courte
- **entraî** : passé simple sans « s » à la terminaison, action brève.
- **échoppe** : nom féminin signifiant une petite boutique.
- **fascinaient** : captivaient par un attrait négatif et morbide puisqu'il voulait sa mort.
- **adjurer** : prier instamment (quelqu'un de faire quelque chose)
- **conjur** : synonyme du mot « adjurer ».
- **rabais** : nom masculin dans le sens de diminution sur le prix de la corde.
- **contraint** : du verbe « contraindre » ; les verbes en « aindre » font leur participe passé en « t »

### Dictée 17 : La nuit du coran

La maison était silencieuse. Le chevalier, **étendu** sur une chaise longue, dans la véranda, méditait. Les femmes **groupées** autour de la mère de famille, causaient à voix basse. Samba Diallo **sortit** doucement de sa chambre dans la cour, se promena de long en large, puis lentement, **préluda** la nuit du Coran qu'il offrait au chevalier. Sa **voix** à peine **audible** d'abord s'affermir et s'éleva par **gradation**. Progressivement, il sentit que l'envahissaient des sentiments comme il n'en avait jamais éprouvé auparavant. **Toute** parole avait cessé dans la maison. Le chevalier d'abord **nonchalamment** étendu, s'était dressé à la voix de Samba Diallo et il semblait maintenant qu'en entendant la parole, il subit la même **lévitation** qui **exhaussait** le maître. La mère **s'était détachée** du groupe des femmes et s'était rapprochée de son fils. De se sentir écouté ainsi par les deux êtres au monde qu'il aimait le plus, de savoir qu'en cette nuit enchantée, lui, Samba Diallo était en train de répéter pour son propre père, ce que, de génération en génération depuis des siècles, les fils des Diallobé avaient fait pour leur père, de savoir qu'il n'avait pas **failli** en ce qui le concernait et qu'il allait prouver à tous ceux-là qui l'écoutaient que les Diallobé ne mourraient pas en lui, Samba Diallo fut sur le point de **défaillir**. Mais il **songea** qu'il importait pour lui, plus que pour aucun autre de ceux qui l'avaient **précédé**, qu'il **s'acquittât** pleinement de sa nuit... Longtemps, dans la nuit, sa voix fut celle des fantômes **aphones** de ses ancêtres qu'il avait **suscités**.

Cheikh Hamidou KANE « l'Aventure Ambiguë »

- **étendu** : Participe passé de « étendre », employé sans auxiliaire, pris comme adjectif qualificatif, s'accorde avec Chevalier (masculin singulier) donc « u ».

- **groupées** : Participe passé pris comme adjectif qualificatif, s'accorde en genre et nombre avec femmes (féminin, pluriel) « es ».
- **sortit** : Ici le verbe sortir est un verbe d'action donc il se conjugue au passé simple de l'indicatif avec « it ».
- **préluda** : du verbe préluder qui signifie qu'il va précéder en guise d'exercice la récitation du Coran.
- **Voix** : du latin « vox », la voix. A ne pas confondre avec son homonyme « voie », du latin « via », qui signifie la route. De la même famille que « vocal, vocalise ».
- **Audible** : adjectif qualificatif, ici une voix qu'on peut difficilement entendre, percevoir à l'aide de l'ouïe.
- **Gradation** : sa voix progressait de manière croissante. Attention à son paronyme « graduation » dont la forme est très proche mais de sens différent.
- **Toute** : adjectif indéfini employé ici sans article qui le suit sert de déterminant et signifie « n'importe laquelle, ou quelle qu'elle soit », il s'accorde avec « affaire ».
- **Nonchalamment** : adverbe formé sur la base de l'adjectif qualificatif nonchalant (ant) d'où le « a » de « amment » ; les adverbes formés sur la base des adjectifs qualificatifs en « ent » se terminent en « emment ».
- **Lévitait** : la lévitation est le maintien d'un corps ou d'un objet au-dessus du sol sans contact avec celui-ci par le seul exercice de la force mentale ici Samba a cette sensation.
- **Exhaussait** : dans le prolongement du sens de la lévitation, qui surélevait le maître.
- **s'était détachée** ; s'était détachée : ces deux verbes pronominaux ont le même accord car employés avec l'auxiliaire être s'accordent avec leur sujet commun « mère ».
- **écouté** : la terminaison du participe passé en « é » et non l'infinitif « er » se trouve en remplaçant verbe par un du troisième groupe : « prendre » fait : de se sentir « pris ».
- **failli** : participe passé du verbe transitif direct ici « faillir » qui veut dire « sans faire de faute grave ».
- **défaillir** : du même radical que faillir a cependant le sens de : perdre sa force morale.
- **songea** : Le e des verbes en -ger est conservé après le g devant les voyelles a et o : (nous mangeons, tu mangeas) afin de maintenir partout le son du g doux.

# DICTÉES PRÉCÉDENTES

## Dictée CREM 2015 : Un apprentissage difficile

Je ne pus pas apprendre à écrire ; aussitôt qu'on me mettait une plume entre les doigts, je me barbouillais d'encre et je faisais passer la plume au travers du papier. J'en étais intérieurement vexé, mais puisque j'étais un enfant extraordinairement bien doué et avancé pour mon âge, on décida que c'était parce qu'il faut être maître d'école pour apprendre à écrire aux enfants.

A l'école, je tâchai de toute ma jeune et coléreuse volonté rentrée, tendue, à faire des bâtons qui fussent aussi régulièrement pleins, aussi régulièrement penchés que les bâtons modèles tracés au tableau noir par le maître aux doigts habitués.

Mais j'y réussissais peu et je lisais dans les regards l'étonnement qu'un petit garçon qui lisait si bien eût tant de mal à apprendre à écrire.

Alors je pris une résolution suprême : je résolus, un jour, de faire si bien ma page d'écriture que le maître n'y trouvât rien à redire, et ne fît aucune correction sur ma page propre.

Je m'appliquai de toute ma respiration, tirant la langue, les yeux rivés. Quand j'eus fini, je trouvai que j'avais réussi : j'attendis, anxieux, qu'on me rendît justice.

Charles Péguy, œuvres

## Dictée CREM 2016 : Les sauterelles

Les sauterelles arrivaient. Elles n'étaient pas venues depuis maintes années. Seules les vieilles gens les avaient déjà vues.

Alertés, les hommes, les femmes et les enfants abandonnèrent leur travail ou leurs jeux et coururent dehors pour contempler le spectacle inhabituel.

Au début, il en vint une masse assez réduite. C'était l'avant-garde envoyée pour reconnaître le pays. Puis apparut à l'horizon une masse au lent mouvement, comme un rideau de nuages noirs sans limites. Bientôt, il recouvrit la moitié du ciel et la masse compacte était maintenant divisée par de petits yeux de lumière, comme une poussière d'étoiles brillantes. C'était une vision fantastique, pleine de puissance et de beauté.



Tout le monde était maintenant là. On souhaitait que les sauterelles compassent à **Umuofia** pour la nuit car, bien qu'elles n'eussent pas rendu visite à notre village depuis de nombreuses années, chacun savait par instinct que ces bêtes étaient bonnes à manger.

Enfin, elles se posèrent sur les arbres et les herbes. La nuit, elles s'installèrent dans les buissons. Leurs ailes devinrent humides de rosée. Alors tout le village sortit en dépit de la fraîcheur de l'harmattan. Chacun remplit ses sacs et ses pots de sauterelles.

D'après Chinua Achebe, Le monde s'effondre

### Dictées CREM 2017

Deux hommes parurent nus, cache-sexe en cuir de taureau, mains armées de griffes de panthères. Ils s'attaquèrent aussitôt, cherchant à se faire mordre la poussière, l'arme tranchante lacérant leur peau de zébrures sanglantes.

Les deux hommes s'arc-boutèrent, tressaillant, yeux larges, fixes, un peu vagues. Et brusquement, ce fut la mêlée, l'arrachement d'un corps soulevé haut dans les airs, enlacé contre le torse de son adversaire. Le corps, énorme girouette vivante, frétila autour de la tête de l'autre et, lui rivant au cou la brusque pression de son genou, le fit s'écrouler telle une masse de pâte molle. Parmi la joie féroce et passionnée de l'assistance, la lutte reprit, plus acharnée que jamais. Les spectateurs, jambes livrées au vent, tressautaient de bonheur, poussaient des grognements de plaisir et imitaient, geste inconscient, tous les mouvements des combattants.

Les deux lutteurs n'étaient plus que plaies vives, chairs sans cesse labourées par cette sorte de râteau fait de griffes acérées. Le plus petit avait une joue hachée, et l'oreille de l'autre, bannière sanglante plantée dans son crâne, était fendue en trois morceaux.

Le plus grand tomba sans connaissance. Il fallut l'emporter, sous l'ovation générale de hurlements qui exultaient.

D'après Yambo Ouologuem, Le devoir de violence

## Dictées CREM 2018 : l'épave

Je sentais l'odeur du varech, l'odeur de la vague, la rude et bonne odeur des côtes. Je marchais vite ; je n'avais plus froid ; je regardais l'épave échouée, qui grandissait à mesure que j'avancais et ressemblait à présent à une énorme baleine naufragée. Elle semblait sortir du sol et prenait, sur une immense étendue plate et jaune, des proportions surprenantes. Je l'atteignis enfin, après une heure de marche.

Elle gisait sur le flanc, crevée, brisée, montrant, comme les côtes d'une bête, ses os rompus, ses os de bois goudronné, percés de clous énormes. Le sable déjà l'avait envahie, entré par toutes les fentes, et il la tenait, la possédait, ne la lâcherait plus. Elle paraissait avoir pris racine en lui. L'avant était entré profondément dans cette plage douce et perfide.

D'après Guy de Maupassant, L'Épave

## Dictée CREM 2019 : Repas à Tahiti

Une case ouverte avait été spécialement construite en mon honneur et décorée de fleurs odoriférantes. Des piles de fruits étaient devant l'entrée : des noix de coco et des régimes de bananes. Autour d'une natte sur laquelle étaient disposés les mets, nous nous assîmes par terre, les jambes croisées et couronnées de fleurs à la mode polynésienne. Quant au menu, c'était l'exquise cuisine tahitienne. Il y avait du poisson cuit macéré dans le jus du citron sauvage et servi avec des sauces savamment aromatisées, des cochons de lait cuits sous terre à l'étouffée avec des légumes, des taros et des patates douces, des poissons cuits aussi à l'étouffée dans le jus extrait de l'amande de coco et, enfin, des poulets hachés menu et bouillis avec du safran dans des tubes de bambou.

D'après Alain Gerbault, A la poursuite du Soleil.

**N.B : Ecrire au tableau : Tahiti**

Il pleuvait déjà dans la rue. De grosses gouttes chaudes tombaient avec douceur, sentinelles avancées des grandes eaux qui se promenaient sur la ville. Les éclairs et le tonnerre cessèrent un moment. Maria et Joao avançaient rapidement, bien que le vent eût calmé sa furie. Les rues étaient vite désertées pour l'intérieur des maisons, dans l'attente de la pluie annoncée.

Ils étaient près de l'arrêt du bus, lorsque se détacha du ciel noir l'étincelle qui illumina toute la ville obscure, l'esquissant en fantômes. Un coup de tonnerre gigantesque éclata, faisant trembler toutes les vitres. Ce fut le signal. La pluie, en grosses gouttes rapides et serrées, tombait dru comme un dense rideau. On ne distinguait rien à plus d'un mètre. Les rues asphaltées se transformèrent d'un coup en fleuves torrentiels et, peu après, les eaux agitées se mirent à rougir.

D'après Luandino Vieira, La vraie vie de Domingoz Xavier

**Ecrire au tableau : Maria et Joao.**

# Langue et communication

Nombre de sujets : 6 Correction

- PREMIERE PARTIE : COMPREHENSION DU TEXTE
- DEUXIEME PARTIE : CONTROLE DES CONNAISSANCES

## Mathématiques

Nombre de sujets : 10 Correction

- ACTIVITES NUMERIQUES
- ACTIVITES DE MESURE
- ACTIVITES GEOMETRIQUES
- ACTIVITES DE RESOLUTION DE PROBLEMES

## Education à la science et à la vie sociale: Découverte du Monde

Nombre de sujets : 10 Correction

- HISTOIRE
- GEOGRAPHIE
- INITIATION SCIENTIFIQUE ET TECHNOLOGIQUE (IST)

## Education au développement durable

Nombre de sujets : 09 Correction

- VIVRE ENSEMBLE
- VIVRE DANS SON MILIEU

CORRECTION

DEMANDE D'AUTORISATION D'ABSENCE

Essai n°01

Essai n°02

## SUJET 1

**Contexte** : Voici le texte

A l'écart de la route goudronnée qui relie Dakar aux centres touristiques de la Petite Côte, Thiassène, vu de loin, ressemble à un immense nid d'oiseau.

Comme de nombreux petits villages séréères du département de Mbour, il compte une cinquantaine de cases rondes en boue séchée et aux toits de chaume, entourées de manguiers et de papayers.

Tout autour des concessions clôturées de rôniers, les greniers de mil trônent comme de petites maisons sur pilotis.

Les nombreuses ruelles, par lesquelles on circule dans tous les sens, relient les maisons entre elles.

Au centre du village, un Grand-Place avec des troncs d'arbres servant de bancs publics, rassemble les Thiassénois désœuvrés après les travaux champêtres.

Une centaine de mètres plus loin, une grande chapelle, surplombée par une croix, rappelle que Thiassène est un village à majorité chrétienne.

De l'autre côté du village, à côté du puits, se dresse une petite mosquée avec une clôture vert-blanc.

**Consigne** : Lis le texte et répond aux questions qui te sont posées.

### PREMIERE PARTIE : COMPREHENSION DU TEXTE

**Q1** : Choisis le titre qui convient à ce texte en mettant une croix dans un petit carré

- Une petite ville
- La ville de Mbour
- Un village de cultivateurs
- La chapelle de mon village

**Q2** : Entoure la bonne réponse

Les musulmans sont plus nombreux à Thiassène : OUI ou NON

Thiassène se trouve dans le département de Mbour : OUI ou NON

Les habitants de Thiassène sont des pêcheurs : OUI ou NON

**Q3** : Réponds à la question en mettant une croix dans le petit carré. C'est un texte :

- Narratif
- Descriptif
- Poétique
- Injonction

## DEUXIEME PARTIE : CONTROLE DES CONNAISSANCES

Q1 :

Q1 a) Réécris la phrase en remplaçant les connecteurs soulignés par: non loin de, au cœur de.  
« Il habitait Thiassène au milieu des manguiers et des papayers à l'écart de la route goudronnée ».

Q1 b) Cite deux présentatifs

Q2 :

Q2 a) Donne le sens des mots suivants: goudronnée, immense et concession.

Goudronnée :

Immense :

Concession :

Q2 b) Donne un mot de la même famille que : champêtre, village, ressemble, surplombée

Champêtre :

Village :

Ressemble :

Surplombée :

Q3 :

Q3 a) Réécris correctement les mots soulignés

Des aplausissements fusent de partout lorsque Gora, ses batteurs et ses danseuses célèbres apparurent. Les petit enfants qui ne les avaient jamais vu courent dans tous les sens. Les chaises sur lequel étaient assis les invités s'avèrent insuffisantes.

Q3 b) Donne deux pronoms relatifs invariables

Q4 : Donne la nature et la fonction des mots soulignés dans le texte

- Manguiers

- Village

Q5 : Donne la nature et la fonction des propositions de la phrase suivante

«Les nombreuses ruelles, par lesquelles on circule dans tous les sens, relie les maisons entre elles ».

Q6 : Mets les verbes entre parenthèses aux temps indiqués

**Imparfait de l'indicatif**

Notre classe (**avoir**) de bons résultats au CFEE : nous (**faire**) .....100%.

A l'aube, ma sœur et moi (**aller**) en vacances au village. Ma mère (**préparer**) déjà nos bagages.

**Passé composé de l'indicatif**

Notre classe (**avoir**) de bons résultats au CFEE : nous (**faire**) 100 %.

A l'aube, ma sœur et moi (**aller**) en vacances au village. Ma mère (**préparer**) déjà nos bagages.

Q7 : Réécris le texte suivant en corrigeant les mots soulignés qui renferment des fautes

Enfin, le jour de la fête arrive. Les hommes, les femmes et les enfants convergent par petits groupes vers la place qui est vite **bondé**, Chacun a **sortit** ses plus beaux atours et des boubous **richements** brodés.

## **SUJET 2**

### **Lis le texte suivant et réponds aux questions**

C'est vers dix - huit heures que la rencontre tant attendue allait commencer. Le stade municipal était plein comme un œuf. Les supporters vêtus de tenues bigarrées et de masques, chantaient sous le rythme endiablé des tams-tams et des « ASIKO ». Sur le terrain, les joueurs ne se faisaient pas de cadeaux. Chaque équipe voulait remporter la coupe : un joli trophée.

A la trente-et-unième minute, l'arbitre siffla un pénalty douteux en faveur de l'équipe de « kak ». D'abord les joueurs de « Jambart » protestèrent avec véhémence devant le juge central. Ensuite ses supporters lancent des projectiles sur l'aire de jeu. Puis les forces de l'ordre, débordées par les événements, ont dispersé la foule à l'aide de gaz lacrymogène.

Enfin, aux environs de vingt heures, les arbitres avaient quitté le stade sous escorte policière.

THIENDELLA

1.

1 a) Pourquoi les supporters lançaient-ils des projectiles sur l'aire de jeu ?

1 b) Comment les policiers sont-ils parvenus à faire évacuer le stade ?

2. Donne un titre au texte :

3. C'est quel type de texte ?

### **CONTROLE DES CONNAISSANCES**

1. Qu'est-ce qu'un élément perturbateur dans un texte narratif ?

2 a) Cite un adjectif indéfini :

2 b) En te référant au texte donne un synonyme de « aire ».

3. Que signifient les expressions :

3 a) « avec véhémence »

3 b) « Tenues bigarrées »

4. Forme un nom à partir de chacun des verbes suivants :

4.a) Déborder

4.b) Chanter

5. Forme un verbe à partir de chacun des noms suivants

5 a) Rencontre

5 b) Jeu

6. Remplace les points par : puis, enfin, ensuite, d'abord

Quand j'arrive au stade, je cherche.....un billet,.....je me mets dans les rangs,..... je monte sur les gradins et.....je trouve une place confortable.

7. Quelles questions poses- tu pour trouver le sujet du verbe ?

8. Nature et fonction des mots soulignés :

8. a) Les supporteurs

8. b) Chaque

R9 Accorde les adjectifs dans les expressions suivantes si besoin est :

9. a) Des demeures (luxueux)

9. b) Une chevelure (roux)

10. Réécris la phrase en employant le passé simple, le plus-que-parfait, le futur antérieur et le passé antérieur de l'indicatif.

Chaque équipe voulait remporter la victoire

11. Transforme les phrases suivantes à la forme négative :

L'arbitre siffla un pénalty.

Le stade municipal était plein comme un œuf.

### SUJET 3

**Texte :**

Sur la place publique du village, un marché a lieu tous les mercredis. Dès l'aube, les vendeuses s'installent à leur place habituelle. Elles étalent leurs marchandises sur des tables ou sur des nattes. Vers dix heures, le marché s'anime. Une foule dense envahit les lieux. Ce sont des va-et-vient et des bousculades à longueur de journée. Fatou, Abdoulaye et leurs camarades se sont donné rendez-vous au coin de la friperie.

- Aide-moi à choisir une jupe ou un pantalon, demande Fatou à Lucie.

- Moi, il me faut un pull-over car il fait froid ces temps-ci, ajoute Abdoulaye.

Les enfants font leurs emplettes et se dirigent au bout du marché. Ils arrivent à la place des grillades. Une odeur appétissante embaume la place. Non loin de là, sous un hangar, les marchands d'ustensiles appellent les clients. Le marché continue à s'animer jusqu'à la tombée de la nuit, à l'heure où les tentes sont démontées et les marchandises invendues remballées.

**Consigne : Lis le texte et réponds aux questions qui te sont posées**

#### PREMIERE PARTIE : COMPREHENSION DU TEXTE

1. Mets une croix devant le titre qui convient à ce texte :

La tombée de la nuit

Le marché hebdomadaire

Le marché journalier

2. Réponds pour chaque phrase par Vrai ou Faux :

1. Le marché se tient tous les jours

2. Le marché se tient une fois par semaine

3. Les enfants ont acheté des vêtements d'occasion



4. Les marchands d'ustensiles sont en plein air

**3. Mets une croix dans le carré correspondant au type de texte**

- Narratif
- Injonctif
- Informatif

**Deuxième partie : Contrôle des connaissances**

**1. Cite trois connecteurs temporels :**

**2. Donne un article contracté :**

**3. Donne deux mots de même famille pour chacun des mots suivants**

- Vendre :
- Marchand :

**4. Je mets les mots suivants au pluriel :**

- un cheveu :
- un boubou :
- le festival :
- la croix :

**5. Donne la nature et la fonction des mots ou expressions soulignés dans le texte.**

Une foule dense :

Ils :

**6. Accorde, si nécessaire, les participes passés entre parenthèses.**

Marie a (lavé) les mangues qu'elle a (acheté) au marché. Ses invités sont arrivés lorsque la nuit est (tombé)

**7. Transforme ces deux phrases en une phrase complexe.**

« Vers dix heures, le marché s'anime. Une foule dense envahit les lieux. »

**8. « Une foule dense envahit les lieux. »**

**Réécris la phrase en employant l'Imparfait de l'indicatif, le passé composé de l'indicatif, le futur antérieur et le passé simple.**

**9. Mets les verbes mis entre parenthèses aux temps qui conviennent**

Hier le maître nous (donner) des conseils :

Il ( falloir) bien travailler ! disait-il. Les meilleurs élèves (aller) l'année prochaine au collège.

**10. Les mots soulignés dans le texte ci-dessous sont incorrects. Réécris correctement chaque mot sur les pointillés.**

Les criquets

Un nuage de criquets avait envahi le village. Les gens, affolé s'étaient mis à poussé des cris de détresse : « Les criquets ! Les criquets ! Les criquets ! ». Ils avaient abandonner leurs paniers pour s'emparer des récipients vide, des fers de houes, de tout ce qui étaient sonore et qu'ils rencontraient dans leur course fébrile.

Ma mère se démenait sans savoir exactement que faire ni où aller. Le chef du village et le mètre de l'école organisaient les actions. Toute la population s'activaient. Les criquets étaient très nombre.

#### SUJET 4

##### **La mosquée du village**

Au carrefour des principales rues du village, se dresse une vieille bâtisse en argile : c'est la mosquée du village. Elle est recouverte de tôles ondulées. Son intérieur est faiblement éclairé par quatre petites ouvertures. D'innombrables peaux de bêtes tapissent le sol. Les plus belles occupent la place de l'Imam et la première rangée. A droite de la place de l'Imam, traîne une lampe à pétrole dont le verre semble n'avoir jamais connu un quelconque nettoyage. A gauche, une vieille boîte de conserve soutient une bougie consumée à moitié. Non loin, se place une vieille malle en bois renfermant des exemples de Coran. Mais, la température est douce à l'intérieur de la mosquée. Cette fraîcheur est due à son plafond fait de feuilles de rônier tressées. Ce lieu de prière, centenaire, est un symbole de l'Islam pour les villageois qui en sont fiers.

#### PREMIERE PARTIE COMPREHENSION DE TEXTE

**Q1 : Réponds aux questions.**

- Où se situe la mosquée du village ?
- Sur quoi les fidèles prient-ils dans cette mosquée ?
- Pourquoi fait-il bon dans cette mosquée ?
- Est-ce une nouvelle mosquée ?
- Que représente la mosquée pour les villageois ?

**Q2 : Mets OUI ou NON après chaque phrase.**

- L'intérieur de la bâtisse est fortement éclairé.
- Des exemplaires de Coran sont entassés par terre.
- La mosquée n'est pas électrifiée.
- La mosquée du village est recouverte de tôles ondulées.

**Q3 : De quel type de texte s'agit-il ?**

#### DEUXIEME PARTIE : CONTROLE DES CONNAISSANCES

**Q4 : Cite deux adjectifs possessifs.**

**Q5 : Donne un connecteur spatial.**

**Q6 : Qu'est-ce qu'un adverbe ?**

**Q7 : Réécris les adjectifs qualificatifs entre parenthèses en les accordant.**

- Une végétation (luxuriant)
- Une (beau) maison

- Des habits (propre)
- Des filles (courageux)
- Une réunion (officiel)

**Q8: Donne la fonction de l'expression soulignée dans la phrase suivante :**

« Cette mosquée est un symbole de l'Islam pour les villageois ».

**Q9 : Donne l'infinitif des verbes soulignés dans le texte.**

Tapissent : infinitif :

Soutient : infinitif :

Se place : infinitif :

**Q10. Réécris ces phrases en mettant les verbes soulignés à l'imparfait, au plus que parfait de l'indicatif et au passé simple de l'indicatif.**

1) Un vieille boîte de conserve soutient une bougie.

2) Non loin, se place une vieille malle en bois.

**Q11. Donne le groupe des verbes soulignés dans cette phrase.**

« A gauche, une vieille boîte de conserve soutient une bougie qui a fini de se consumer ».

**Q12 : Donne la nature et la fonction des mots soulignés, dans le texte.**

- Innombrables :

- Coran :

**Q13 : Les mots soulignés renferment des fautes. Réécris le texte en les corrigeant**

La récolte du blé

Le chef fit un signe et les machines s'ébranlèrent. Le spectacle était impressionnant. Les tiges de blè, coucher par une sorte d'immenses râteaux étaient aussitôt coupées et avalées par la machine.

D'un côté, les graines s'écroulaient dans les sacs qui se fermaient automatiquement dès 'qu'ils étaient remplis, de l'autre, la paille était comprimée et ficelée en paquets rectangulaires qui tomber derrière la machine. Le rythme de travail était satisfaisant pour tout le monde.

## SUJET 5

**Lis le texte suivant et réponds aux questions.**

Cher frère blanc,

Quand je suis né, j'étais noir,

Quand j'ai grandi, j'étais noir,

Quand je suis au soleil, je suis noir,

Quand je suis malade, je suis noir,

Quand je mourrai, je serai noir.

Tandis que toi, homme blanc,

Quand tu es né, tu étais rose,  
Quand tu as grandi, tu étais blanc,  
Quand tu vas au **soleil**, tu es rouge,  
Quand tu as froid, tu es bleu  
Quand tu as peur, tu es vert,  
Quand tu es malade, tu es jaune,  
Quand tu mourras, tu seras gris.  
Alors, de nous deux, qui est l'homme de **couleur** ?

Léo

pold Sédar SENGHOR

### PREMIERE PARTIE COMPREHENSION DU TEXTE

Q1. Entoure la bonne réponse :

- Les Blancs prennent différentes couleurs. VRAI / FAUX
- Les Noirs changent de couleur. VRAI / FAUX
- L'auteur du texte est un Noir. VRAI / FAUX

Q2. Dans ce texte, « qui est l'homme de couleur ? »

Q3. Dans ce texte qui est rose à la naissance ?

Q4. Coche le type de texte qui convient :

Descriptif

Poétique

Narratif

Injonctif

Q5. Mets une croix devant le bon titre du texte :

Poème pour les femmes

Poème à non frère blanc

Chanson pour les enfants

Guerre entre Blancs et Noirs

Q6. Qui est l'auteur du texte ?

Q7. Relève dans le texte une expression qui montre que l'auteur ne déteste pas les Blancs.

Q8. Dans le texte combien de couleurs prend le Blanc ?

### DEUXIEME PARTIE : CONTROLE DES CONNAISSANCES

Q9. Donne deux verbes du troisième groupe.

Q10. Comment conjugue-t-on un verbe au plus-que-parfait

Q11. Cite un article indéfini,

Q12. Donne deux mots de la même famille que « malade » :

Q13. Nature et fonction des mots soulignés dans le texte.

Noir :

Soleil :

Couleur :

Q14. Accorde les adjectifs qualificatifs mis entre parenthèses

Des lycées (équipé)

Une femme (courageux)

Des garçons (poli)

Des feuilles (sec)

Une saison (pluvieux)

Une fille (gros)

Q15. Mets la phrase suivante aux temps indiqués « Quand tu as peur tu es vert. »

Futur simple :

Passé simple :

Passé composé :

Plus-que-parfait

Q16. Réécris le texte en corrigeant les fautes contenues dans les mots soulignés.

La femme et son fils se reposait sous un grand arbre. L'enfant avait sept ans, la femme quarante-cinqs. Le voyage les avaient beaucoup fatiguer.

## SUJET 6

### Texte.

#### **L'enfant et le serpent.**

J'étais enfant et je jouais près de la case de mon père. Quel âge avais-je en ce temps-là ? Je ne me rappelle pas exactement. Je devais être très jeune encore : cinq ans, six ans peut-être. Ma mère était dans l'atelier, près de mon père, et leurs voix me parvenaient, rassurantes, tranquilles, mêlées à celles des clients de la forge et au bruit de l'enclume. **Brusquement** j'avais interrompu de jouer, l'attention, toute mon attention, captée par un serpent qui rampait autour de la case, qui vraiment paraissait se promener autour de la case, et je m'étais bientôt approché. J'avais ramassé un roseau qui traînait dans la cour-il en traînait toujours, qui se détachaient de la palissade de roseaux tressés qui enclot notre concession et, à présent, j'enfonçais ce roseau dans la gueule de la bête. Le serpent ne se dérobait pas : il prenait goût au jeu ; il avalait lentement le roseau, il l'avalait comme une proie, avec la même volupté, me semblait-il, les yeux brillants de bonheur, et sa tête, petit à petit, se rapprochait de ma main. Il vint un moment où le roseau se trouva à peu

près englouti, et où la gueule du serpent se trouva terriblement proche de mes doigts. Je riais, je n'avais pas peur du tout, ...

**Camara Laye, L'Enfant noir**

### PREMIERE PARTIE : COMPREHENSION DU TEXTE

**Q1** : Est-ce que l'enfant connaissait son âge exact ? Qu'est-ce qui le prouve ? (2 points)

**Q2** : Relève un passage du texte qui montre que l'enfant n'avait pas peur du serpent. (1 point).

**Q3** : Cite les personnes qui se trouvaient dans l'atelier. (2 points)

**Q4** : Mets une croix devant un autre titre qui convient au texte. (1 point)

Une grande peur

Chez mon père

Un jeu dangereux

Une grande joie

**Q5** : Réponds à ces affirmations en entourant « oui » ou « non » :

L'enfant avait arrêté son jeu à cause d'un serpent.      oui / non

Il avait un gros bâton pour tuer le serpent.      oui / non

Le serpent avait du plaisir à jouer avec l'enfant.      oui / non

**Q6** : Encerle la lettre correspondant au type de texte :

A. Descriptif

B. Narratif

C. Dialogué

D. Poétique

### DEUXIEME PARTIE : CONTROLE DES CONNAISSANCES

**Q7** : Cite deux connecteurs temporels que tu connais.

**Q8** : Qu'appelle-t-on phrase simple ?

**Q9** : Quand dit-on que des mots sont synonymes ?

**Q10** : A quel temps est employé le verbe conjugué de la phrase suivante ? "Le serpent ne se dérobait pas."

**Q11** : Donne deux mots de la même famille de chacun des mots suivants

Tranquille, promener :

**Q12** : Donne la nature et la fonction des mots ou expressions soulignés dans le texte.

**Brusquement** :

**l'**:(il l'avalait) :

**Q13**. Réécris les participes passés entre parenthèses en les accordant au besoin.

La fille a (ramassé) des cailloux qu'elle a (jeté) au serpent. Ses parents l'ont (sauvé) de justesse.

**Q14** : Transforme les phrases suivantes en phrases interrogatives

"Le serpent était inconnu."

"Les clients restent à distance de mon père."

"Le serpent affaibli va s'affaler."

"Les clients se sont précipités pour l'achever."

**Q15** : Complète chaque phrase par l'un des pronoms relatifs. (que - qui - dont - où)

Le village .....vous apercevez au loin se nomme Darou.

Le village .....vous apercevez le minaret est Darou.

Le village .....je suis né se trouve bien loin d'ici.

**Q16** : Réécris la phrase suivante au passé composé et au plus-que-parfait de l'indicatif.

« Le serpent ne se dérobait pas »

**Q17** : les mots soulignés renferment des fautes. Réécris le texte en les corrigeant.

### Une promenade

Les enfants ont pris des gorgées d'eau avant de rejoindre les rues éclairaient à l'électricité. Ils sont accompagnés par Médor le chien du directeur. Il était dix heures à leur arrivé dans la vallée. Certains parents étaient revenus du travail et s'inquiétait beaucoup de l'absence de leurs enfants.

.....

## Mathématiques

### SUJET 1

#### Contexte:

Le directeur de l'école t'a désigné pour diriger les activités du jardin scolaire.

Le jardin occupe les  $\frac{2}{3}$  d'un terrain de 36 m de long sur 25 m de large. La longueur du jardin mesure 30 m. Deux allées en forme de croix de 1m de large chacune, y sont aménagées suivant les médianes. Le jardin a produit, par mètre carré, 3 kg de pommes de terre vendues à 300 F le kg. Avant la vente,  $\frac{1}{6}$  de la production est pourri. L'argent tiré de la vente a servi à appuyer la scolarisation des filles en payant pour chacune d'entre elles :

- - 1 000 F pour les droits d'inscription;
- - 4 500 F pour les fournitures scolaires;
- - 11 030 F pour la cantine.
- - Fais le croquis du jardin scolaire en prenant les dimensions qui te conviennent.
- - Calcule la surface cultivable.
- - Trouve le nombre de filles prises en charge

### SUJET 2

## ACTIVITES NUMERIQUES

### Exercice 1

A l'ouverture des classes, ta mère t'envoie acheter 4 cahiers à 450 F l'un et un paquet de stylos à 800 F.

- Trouve le prix des cahiers
- Trouve la somme totale dépensée

### Exercice 2

Quelles sont les différentes parties d'un nombre décimal ?

### Exercice 3

Calcule le  $\frac{1}{4}$  de 20 000 F

## ACTIVITES DE MESURE

Ton ballon vient de tomber dans un puits d'une profondeur de 1,5 dam. Tu disposes d'une corde de 8,25m.

Trouve la longueur de corde qu'il faut ajouter pour atteindre le fond du puits.

Convertis en hm le résultat.

## ACTIVITES GEOMETRIQUES

Ton maître te demande de construire une figure avec les dimensions suivantes : grande base = 5cm ; petite base = 3cm et hauteur = 4cm.

- Trace la figure
- Nomme la figure obtenue

## ACTIVITES DE RESOLUTION DE PROBLEMES

L'énoncé suivant t'est proposé :

Ton école organise une fête. Pour s'habiller, les 25 majorettes se cotisent à hauteur de 250 000 F.

- Complète l'énoncé par une question
- Résous le problème.

## SUJET 3

## ACTIVITES NUMERIQUES

### Exercice 1

Un élève effectue 4 opérations en 16 mn.

Combien de temps mettra-t-il pour effectuer 9 opérations ?

### Exercice 2

#### Contexte



Voici deux couples de fractions :  $\frac{1}{2}$  et  $\frac{3}{2}$  ; 2 et  $\frac{16}{8}$

**Consigne** : Remplace les points par le signe qui convient : <, > ou =

$$\frac{1}{2} \dots\dots \frac{3}{2} ; 2 \dots\dots \frac{16}{8}$$

### Exercice 3

**Contexte** : Bineta achète une tenue à 15 000 F. Il lui reste le  $\frac{1}{4}$  de son avoir.

**Consigne** : Trouve la somme qu'elle avait.

## ACTIVITES DE MESURE

### Exercice 1

**Contexte** : Ta sœur veut réaliser un bénéfice de 25 000 F sur la vente de tissus.

Le prix d'achat des tissus est de 234 000 F ; ta sœur a payé pour le transport 5000 F.

**Consigne** : Aide ta sœur en calculant le prix de vente des tissus.

### Exercice 2

Comment calcule-t-on l'aire du cercle ?

## ACTIVITES GEOMETRIQUES

### Exercice 1

**Consigne 1** : Comment appelle-t-on un triangle qui a 3 côtés égaux ?

**Consigne 2** : Construis le triangle.

## RESOLUTION DE PROBLEMES

### Exercice 1

**Contexte** : On te propose l'énoncé ci-dessous.

Un champ rectangulaire mesure 65 m de long. La largeur a 20 m de moins que la longueur.

On l'entoure d'un grillage valant 1500 F le mètre. En laissant une porte de 2 m, calcule la dépense totale.

**Consigne** : Formule 2 questions intermédiaires.

## SUJET 4

Tu fais partie de la commission d'achat de la boutique scolaire de ton école. Tu dois rendre compte des activités réalisées.

L'école fait une commande de 156 livres payés à 1 650<sup>F</sup> l'un. Pour chaque douzaine de livres achetés, elle reçoit en plus 1 livre gratuitement.

L'école achète ensuite 132 cahiers de 100 pages à 200<sup>F</sup> l'unité, 152 cahiers de 50 pages à 150<sup>F</sup> le cahier et 108 cahiers de 200 pages à 400<sup>F</sup> l'un.

Chaque livre est revendu à 2 000<sup>F</sup>. Les cahiers sont revendus avec un bénéfice de 16 600<sup>F</sup>

**Consigne :**

**Calcule :**

- le prix de vente total de cahiers ;
- le bénéfice total réalisé par la boutique scolaire sur la vente des livres et des cahiers.

## SUJET 5

### ACTIVITES NUMERIQUES

**Exercice 1 :**

Les nombres suivants représentent les budgets d'une Mairie sur 3 ans. Écris-les en chiffres.

Année 2005 : Deux milliards cent mille francs

Année 2006 : Deux milliards cent francs

Année 2007 : Deux milliards cent millions de francs

**Exercice 2 :**

Cette opération incomplète t'est proposée ;  $8,25 \times \dots = 709,5$

Trouve le multiplicateur de l'opération.

### ACTIVITES DE MESURE

**Exercice 3 :**

Après avoir effectué toutes ses dépenses au cours du mois d'avril, ton père a économisé 62 500F, ce qui représente les 25% de son salaire.

Calcule sa dépense moyenne journalière pendant le mois d'avril.

### ACTIVITES GEOMETRIQUES

**Exercice 4 :**

Ton père veut acheter un terrain dont les dimensions, sur le plan, sont : Grande Base: 8 cm ; Petite Base : 6cm ; Hauteur : 4 cm.

Trace la figure et nomme la figure

### ACTIVITES DE RESOLUTION DE PROBLEMES

**Exercice 5 :**

Madou et Astou se partagent une somme de 350 F. La part de Madou représente les  $\frac{3}{4}$  de celle de Astou.

En faisant le graphique pour le partage, Madou a commis une erreur :

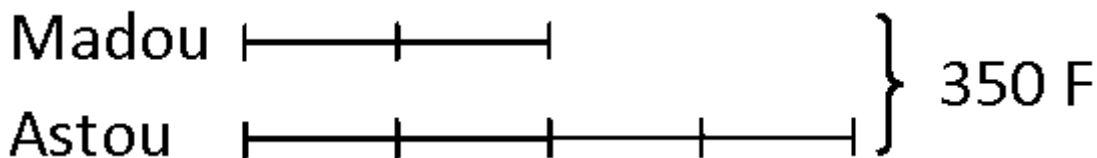

Refais correctement le graphique.

### SUJET 6

#### CONTEXTE :

Ton école organise une kermesse afin de réaliser un bassin pour son jardin. Pour les entrées, il y a eu au total 1 250 billets vendus dont 650 billets pour enfants à 200 F l'un. Le reste représente les billets pour adultes vendus à 500 F l'un. Les cartes de soutien ont rapporté 170 000 F.

Les dépenses suivantes ont été faites :

- location de bâches : 25 000 F ;
- sonorisation : 18 000 F ;
- achat de lots : le triple de la somme dépensée pour la location des bâches.

Avec le bénéfice réalisé, un bassin cubique de  $0,2 \text{ m}^3$  de volume, est construit pour un montant de 50 000 F ; le reste de l'argent est confié au trésorier de la coopérative.

Les 12 classes de l'école utilisent chacune 10 litres d'eau du bassin par jour et le reste est réservé à l'arrosage.

#### CONSIGNES :

##### 1) Calcule :

- le bénéfice réalisé avec la kermesse;
- la quantité d'eau réservée à l'arrosage.

##### 2) Fais le croquis du bassin en choisissant des dimensions qui te conviennent.

### SUJET 7

#### ACTIVITES NUMERIQUES

##### Exercice I :

Voici deux colonnes de fractions :

Relie chaque fraction de la colonne A à la fraction qui lui est égale dans la colonne B.

Colonne A

$$\frac{64}{96} \bullet$$

$$\frac{64}{128} \bullet$$

Colonne B

$$\bullet \frac{1}{3}$$

$$\bullet \frac{2}{3}$$

$$\bullet \frac{1}{2}$$

### Exercice 2 :

Pose puis effectue les opérations suivantes :

1)  $976 \times 4,08 =$

2)  $20\,013 - 4\,975,35 =$

### ACTIVITES DE MESURE

#### Exercice 3:

Donne la formule de calcul de l'aire du cercle.

#### Exercice 4:

En revenant de vacances, tu prends un car qui met 2 h 55 mn à la vitesse de 80 km/h. Le car s'est arrêté pendant 25 mn.

Trouve la distance parcourue par le car.

### ACTIVITES GEOMETRIQUES

#### Exercice 5 :

Construis un carré de 4 cm de côté.

Construis dans ce carré un cercle ayant pour centre le milieu du carré et pour rayon 2 cm.

### ACTIVITES DE RESOLUTION DE PROBLEME

#### Exercice 6:

Complète l'énoncé suivant par une question.

Une camionnette pèse vide 1 350 kg. On y charge 5 colis ayant une masse totale de 32 kg et 16 caisses. Après chargement la camionnette pèse 1950 kg.

### SUJET 8

## CONTEXTE :

L'association des jeunes de ton quartier dont tu es le trésorier a reçu du Maire de la Commune un financement de 1 600 000 F. Elle décide de réaménager le jardin public de 50 m de long sur 30 m de large.

Il est prévu la pose d'une clôture valant 6 000 F le mètre. On aménage une porte de 3 m sur chaque largeur. La main d'œuvre pour la pose représente 20 % du prix de la clôture.

L'association prévoit d'aménager une aire de jeu circulaire de 10 m de rayon au milieu du jardin.

On répand sur cette aire  $6,28 \text{ m}^3$  de gravier acheté à 12 500 F l'unité.

8 banquettes à 28 500 F l'unité sont installées tout autour.

## CONSIGNE :

1) Calcul les dimensions sur le plan à l'échelle 1/1000 ;

2) représente le jardin avec l'aire de jeu ;

3) Trouve :

- le coût total de la clôture
- le prix du gravier ;
- le montant des dépenses ;
- la somme qui reste en caisse.

## SUJET 9

### ACTIVITES NUMERIQUES

#### Exercice 1:

La Lune est située à trois cent quatre-vingt mille kilomètres de la Terre, celle-ci est à cent cinquante millions de kilomètres du Soleil. Dans sa révolution - autour du Soleil, la Terre parcourt deux millions cinq cent quatre-vingt mille kilomètres par jour soit vingt-neuf kilomètres par seconde.

Ecris en chiffres les nombres soulignés dans le texte.

#### Exercice 2 :

Ta sœur effectue la multiplication suivante :

$$\begin{array}{r} \mathbf{x} \quad \mathbf{6,15} \\ \mathbf{5,3} \\ \hline \mathbf{1845} \\ \mathbf{3075.} \\ \hline \mathbf{32595} \end{array}$$

$$\begin{array}{r} \mathbf{3} \\ \mathbf{6} \quad \mathbf{6} \\ \mathbf{8} \end{array}$$

La preuve par 9 de l'opération ne montre aucune erreur. Pourtant, le résultat n'est pas juste.

1. Explique-lui pourquoi.
2. Ecris le bon résultat.

## ACTIVITES DE MESURE

### Exercice 3:

Relie par une flèche chaque type d'angle à sa mesure

Type d'angle	Mesure d'angle
angle plat ●	● 120°
angle obtus ●	● 90°
angle droit ●	● 30°
	● 180°

### Exercice 4:

Les 4 bâtiments de ton école disposent chacun d'un parterre à fleurir de 6,90 m de périmètre. Les plants de fleurs seront espacés les uns des autres de 3 dm et coûteront chacun 600F.

Calcule la somme totale nécessaire pour acheter les fleurs.

Pose et effectue tes opérations.

## ACTIVITES GEOMETRIQUES

### Exercice 5:

Tu as un tapis en forme d'un rectangle dont les dimensions sur le plan sont : longueur = 5 cm et largeur = 3 cm. A l'intérieur de ce rectangle, on construit un losange décoratif dont la grande diagonale est égale à la longueur du tapis et la petite diagonale à sa largeur.

Construis les figures.

## ACTIVITES DE RESOLUTION DE PROBLEME

### Exercice 6:

Ton frère te présente cet énoncé. Sa résolution contient une erreur.

Énoncé : Le jardin de ton école mesure 29 m de long sur 23 m de large avec une entrée de 6m.

Quelle est la longueur de la clôture ?

Résolution :

Le périmètre  $(29 \text{ m} + 23 \text{ m}) \times 2 = 104$

La Longueur de la clôture :  $104 \text{ m} + 6 \text{ m} = 110 \text{ m}$

Consigne :

1. Retrouve l'erreur
2. Corrige l'erreur

## **SUJET 10**

**CONTEXE :**

Un groupement de 12 femmes te sollicite, pour faire le bilan de ses activités agricoles.

Le champ qu'elles exploitent a la forme d'un trapèze dont la grande base mesure 80 m, la petite base 50 m et la hauteur 40 m. Sur les  $\frac{2}{5}$  de l'aire du champ elles ont cultivé de la tomate qui produit 2 kg par  $\text{m}^2$ . Sur le reste du champ elles ont récolté de la patate pour un rendement de 80 kg par  $\text{dam}^2$ .

La tomate est vendue au marché à 200 F le kg et la patate à 250 F le kg. Après la vente des produits les femmes décident de garder 78000 F pour la facture d'eau et les frais divers. Elles décident ensuite de construire un réservoir pour lutter contre les coupures fréquentes d'eau. Pour cela, le maçon leur propose un bassin cylindrique d'un coût global de 275 000 F. Les femmes acceptent la proposition et décident de se partager le reste de l'argent.

**CONSIGNES :**

- 1) Fais la représentation graphique du bassin en choisissant des dimensions qui te conviennent.
- 2) Trouve la somme reçue par chaque membre du groupement à la fin du partage.

.....

### **Education à la science et à la vie sociale: Découverte du Monde**

Contexte :

Des Olympiades en histoire sont organisées pour préparer les élèves au Certificat de Fin d'Etudes Élémentaires (CFEE). Madame FAYE qui tient la classe ( $\text{CM}^2 \text{ A}$ ), demande à ses élèves de s'exercer à proposer des épreuves. Un de tes camarades propose une épreuve sur des royaumes du Sénégal d'autrefois: le Cayor, le Tékrou et le Gabou. Imagine que tu sois dans cette classe.

Consigne :

Madame FAYE te demande de résoudre la situation d'intégration proposée. Pour cela, tu dois, après avoir choisi 2 parmi ces 3 royaumes:

- localiser chaque royaume choisi dans le Sénégal
- donner les capitales de ces 2 royaumes
- donner les titres que portaient les souverains de ces 2 royaumes
- donner 2 personnages célèbres de ces 2 royaumes.

Royaumes	Localisation du royaume	Capitales des 2 royaumes	Titres des souverains de ces 2 royaumes	2 noms de personnages célèbres
1.				
2.				

## SUJET 1

### **Contexte :**

L'Europe et l'Afrique ont entretenu des contacts soutenus sur une longue période de l'histoire. Ces contacts ont débouché sur la colonisation du continent noir. Les conséquences ont été nombreuses sur les deux continents et se font sentir jusqu'à nos jours. Elles ont durablement influencé le développement sur ces deux parties du monde.

### **Consigne :**

Décris le processus qui a abouti à la colonisation de l'Afrique par les Européens.

Pour cela, tu dois indiquer :

- 2 types de produits échangés entre les Européens et les Africains avant la colonisation:
- 2 causes de la conquête de l'Afrique par les Européens :
- 2 nations européennes colonisatrices de l'Afrique:
- 2 conséquences de la colonisation de l'Afrique

## SUJET 2

**Exercice 1 : Cite 2 sites préhistoriques au Sénégal**

**Exercice 2 : Cite 3 outils leviers**

**Exercice 3 : Donne 2 activités économiques importantes du Sénégal**



**Exercice 4 : Recopie dans l'ordre, du Nord au Sud, les ports de pêche de la Petite Côte**  
Joal - Dakar - Ziguinchor - Mbour

**Exercice 5 : Recopie dans l'ordre chronologique ces 4 événements de l'histoire de l'empire de Gao:**

Prise du pouvoir par Mohammed Touré - Mort de Sonni Ali Ber - Indépendance de Gao - Attaque par le Sultan du Maroc

**Exercice 6 : Numérote dans l'ordre, (de 1 à 5), les étapes de la rumination**

L'herbe passe dans le bonnet (ou réseau)

L'herbe est avalée

L'herbe revient dans la bouche

L'herbe est stockée dans la panse

L'herbe est mâchée

**Exercice 7: Recopie les 4 organes qui participent à la digestion parmi ceux-ci: l'estomac, le cœur, les poumons, les molaires, les bronches, le pancréas, le foie**

**Exercice 8 : Coche la signification de « Kaya Maghan »**

Le « maître de l'empire »

Le « maître de l'or »

Le « maître tout puissant »

Le « chef de l'Etat »

Le « chef de l'armée »

**Exercice 9 : Cite les ressources qui proviennent des plantes parmi ceux-ci : argile - fer - paille - tuile - bois - tôle en zinc - nylon - sable**

### SUJET 3

#### HISTOIRE

**Exercice 1 :** Donne deux raisons qui expliquent l'attaque de l'empire du Ghana par les Berbères

**Exercice 2 :** Réécris dans l'ordre chronologique, ces faits historiques qui ont marqué l'Afrique

- Exploration du continent africain
- Pratique de la traite négrière
- Installation des comptoirs
- Arrivée des navigateurs

**Exercice 3 :** Encadre les conséquences de la colonisation qui sont mauvaises pour l'Afrique.

- Nouvelles règles d'hygiène Individuelle

- Vaccination contre les maladies endémiques
- Destruction des structures sociales traditionnelles
- Construction de voies ferrées
- Ouverture de dispensaires
- Exportation des ressources minières vers l'Europe
- Assimilation à la culture européenne

**Exercice 4 :** Mets une croix devant les résistants pacifiques dans la marche vers l'Indépendance du Sénégal.

El Hadj Malick SY

Fodé Kaba DOUMBOUYA

Aline Sitoé DIATTA

Koli TENGUELA

El Hadj Omar TALL

Lat-Dior DIOP

Cheikh Ahmadou Bamba MBACKÉ

## GEOGRAPHIE

**Exercice 1 :** Donne un produit pour chaque type d'activité économique.

a) élevage :

b) artisanat :

**Exercice 2 :** Cite 2 des principaux accidents du relief du Sénégal.

**Exercice 3 :** Recopie dans l'ordre, du sud au nord, les ports de pêche suivants.

Joal - Dakar - Ziguinchor - Mbour - Saint-Louis - Kayar

## INITIATION SCIENTIFIQUE ET TECHNOLOGIQUE (IST)

**Exercice 1 :** Cite les différentes sortes de dents d'une personne adulte

**Exercice 2 :** Réécris les organes selon l'ordre de passage d'un aliment dans le tube digestif

- Estomac
- Bouche
- Intestin grêle
- Œsophage
- Gros intestin

**Exercice 3 :** Numérote dans l'ordre les actions à mener pour l'entretien d'une pelle après usage

- Passer un chiffon imbibé d'huile sur la partie métallique
- Enlever les restes de ciment
- Ranger à l'abri des jeunes enfants
- Rincer
- Essuyer la partie métallique

## SUJET 4

### **Contexte :**

C'est la fin du mois de mai ; nous sommes à quelques jours de l'examen du Certificat de Fin d'Etudes élémentaires (CFEE). Ta classe s'organise pour réviser tout le programme. Imagine que tu sois dans un groupe qui travaille sur les leçons d'histoire. Tes camarades te confient la leçon sur la préhistoire.

**Consigne :** Rédige une fiche de révision sur le mode de vie des hommes de la préhistoire. Pour cela, tu dois rappeler :

- Deux activités de subsistance (nourriture) :
- Deux types d'habitation :
- Deux types d'outils :
- Deux types d'armes :

## SUJET 5

### **CONTEXTE :**

C'est la veille des examens de fin d'année. Les élèves de CM<sup>2</sup> préparent le Certificat de Fin d'Etudes Elémentaires (CFEE). Ils s'organisent en groupes de travail pour réviser le programme. Tu es dans l'un de ces groupes. Tu te portes, volontaire pour présenter une fiche de révision sur une leçon de sciences.

**CONSIGNE :** Fais une fiche de révision sur la respiration humaine. Pour cela, tu dois :

### **1) Compléter le schéma de l'appareil respiratoire humain avec les noms des organes de la respiration :**

Le diaphragme, les fosses nasales, la trachée artère, un sac à air, la bouche, le poumon, la bronchiole, les bronches, le nez :

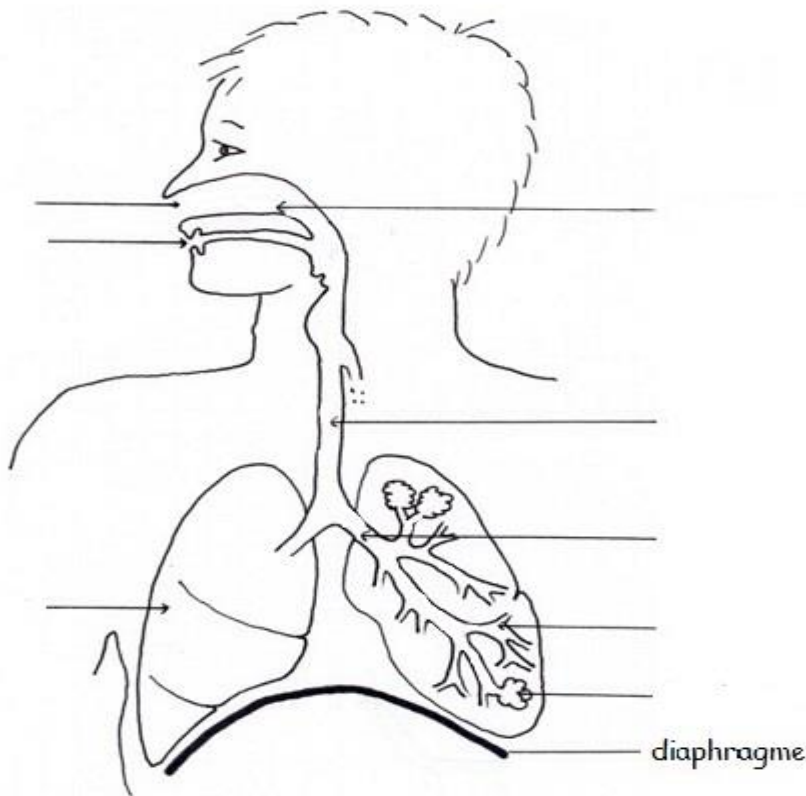

**2) Décrire les deux mouvements de la respiration.**

Mouvement 1

Nom :

Description :

Mouvement 2

Nom:

Description :

**SUJET 6**

**HISTOIRE**

**Exercice 1 :** Donne deux types de raisons de l'expansion européenne.

**Exercice 2 :** Réécris dans l'ordre chronologique ces évènements qui ont marqué la lutte syndicale pendant la période coloniale.

- l'institution du Droit de Grève en Afrique française.
- la grève des Cheminots qui dura plus de cinq mois.
- la Grève de Rufisque par les travailleurs du chemin de fer Dakar-Saint-Louis.

**Exercice 3 :** Réécris dans l'ordre chronologique à partir du plus ancien la succession de ces dynasties dans l'empire Songhaï :

les Soni / les Askia / les Dia.

**Exercice 4 :** Souligne trois métiers qu'on retrouve fréquemment en milieu rural :

vannier / informaticien / mécanicien / éleveur / plombier / potier / chirurgien / bûcheron.

## GEOGRAPHIE

**Exercice 5 :** Donne trois métiers dont le développement, au Sénégal est influencé par le tourisme.

**Exercice 6 :** Donne:

- a) le nom de la fête chrétienne qui célèbre la naissance de Jésus Christ :
- b) le nom de la fête musulmane qui célèbre le sacrifice d'Abraham :
- c. le nom d'une ville religieuse musulmane du Sénégal
- d) le nom d'une ville religieuse chrétienne du Sénégal :

**Exercice 7:** Réécris dans l'ordre d'importance numérique les quatre principales ethnies du Sénégal :

Sérères, Halpulaar (peuls e toucouleurs), wolofs, diolas.

## INITIATION SCIENTIFIQUE ET TECHNOLOGIQUE

**Exercice 8 :** Cite deux risques liés au manque d'entretien des appareils électroménagers.

**Exercice 9 :** Donne deux caractéristiques propres aux oiseaux.

**Exercice 10 :** Sur cette liste, barre les dents qui ne font pas partie de la denture des herbivores.

- a). les incisives,
- b). les canines,
- c). les prémolaires,
- d). les molaires.

## SUJET 7

### Exercice 1

Numérote de 1 à 3 ces empires de l'Afrique selon leur ordre de fondation :

- Songhay
- Ghana
- Mali

### Exercice 2

Relie par une flèche chaque navigateur au fait historique qui l'a rendu célèbre.

Barthélémy Dias	•	• a découvert le Cap -Vert
Christophe Colomb	•	• a fait le tour du monde
Del Cano	•	• a franchi le Cap de Bonne Espérance
Denis Dias	•	• a découvert l'Amérique

**Exercice 3 :**

Donne 2 causes de l'exode rural au Sénégal

**Exercice 4 :**

Donne le nom de deux lacs du Sénégal.

**Exercice 5 :**

Cite les trois facteurs qui déterminent le climat

**Exercice 6 :**

Mets une croix devant les quatre combustibles de la liste suivante :

- Le verre
- L'eau
- Le charbon
- L'essence
- Le bois
- Le fil de fer
- Le butane
- Le cuivre

**Exercice 7 :**

Indique pour chaque action, l'outil à utiliser

- 1/ enfoncer des clous :
- 2/ serrer des vis :
- 3/ couper une planche en bois :
- 4/ déplacer des charges :

**SUJET 8****CONTEXTE :**

La commission culturelle de l'école envisage d'organiser une projection de film sur les premiers contacts entre les Européens et les Africains. Un rapporteur doit être choisi parmi les participants pour rendre compte au reste de la classe. Tu veux non seulement faire partie de ceux qui assisteront à la projection mais, également être le rapporteur. Le choix se fait à partir d'un test.

**CONSIGNE :**

- **Cite un explorateur qui a visité :**
  - Tombouctou :
  - Le Niger :
  - Le Congo :
- **Donne :**
  - La principale cause de la traite négrière
  - Deux conséquences de la traite négrière en Afrique
  - Une conséquence de la traite négrière en Amérique
  - Une conséquence de la traite négrière en Europe

**SUJET 9**

**Exercice 1 :**

Donne les deux types de résistance que les Africains ont opposés aux colonisateurs :

**Exercice 2 :**

Complète le tableau ci-dessous :

<b>Empires</b>	<b>Capitales</b>	<b>Titre du roi (ou de l'empereur)</b>
Empire du Ghana	.....	.....
Empire du Mali	.....	.....

**Exercice 3 :**

- Donne le nom du fleuve sur lequel est construit le barrage de Manantali :
- Donne le nom du lac qui fournit de l'eau potable à une grande partie du Sénégal :

**Exercice 4 :**

Complète le tableau ci-dessous :

<b>Parcs nationaux ou réserves</b>	<b>Localisation des parcs (la région)</b>
Parc de Hann	.....
.....	Saint-Louis
Parc de Niokolo Koba	.....
Réserve de Bandia	.....

**Exercice 5 :**

Annote ces différents éléments de l'ordinateur :

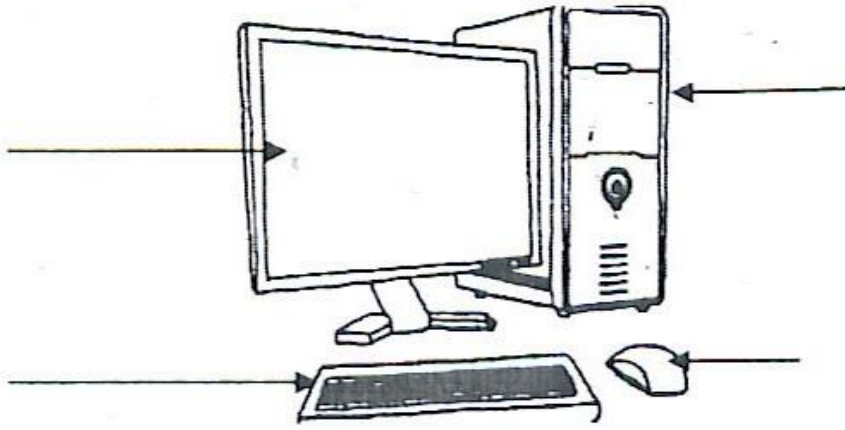

### Exercice 6 :

Donne le suc digestif produit par chacun des organes suivants :

- le foie :
- la langue :
- l'estomac :
- l'intestin :

### SUJET 10

#### CONTEXTE :

Pour les prochaines vacances scolaires les enfants ont décidé d'organiser une sortie. Ils vont passer la journée dans le verger de leur oncle situé près de la ville. Pour prévenir des accidents lors de la préparation du repas, maman veut s'assurer que les enfants savent utiliser sans danger un réchaud à gaz. Elle leur propose un exercice

#### CONSIGNE :

Montre que tu sais utiliser un réchaud à gaz. Pour cela,

- ✓ Cite deux des principales parties d'un réchaud à gaz:
- ✓ Numérote dans l'ordre les actions ci-dessous pour allumer un réchaud à gaz:
  - Approcher la flamme du brûleur
  - Ouvrir le robinet
  - Craquer le brin d'allumette
- ✓ Donne deux des principaux risques liés à une fuite de gaz :
- ✓ Cite deux des principales techniques d'entretien du réchaud à gaz :
- ✓ Décris comment résoudre chacune des pannes ci-dessous énumérées du réchaud à gaz:
  - 1- gicleur bouclé :
  - 2- trous du brûleur bouchés :



## SUJET 1

### **Contexte :**

Ton correspondant qui vit près de la mer constate que de nombreux petits poissons sont abandonnés par les pêcheurs sur la plage. Les charretiers viennent chercher du sable près des habitations. Des usines installées le long de la plage déversent des eaux usées en mer et dégagent beaucoup de fumée. Ton correspondant veut en savoir plus sur les menaces pour la santé des populations et de l'environnement mais aussi ce qu'il faut faire pour faire face à cette situation.

**Consigne :** Indique à ton correspondant :

- 3 maladies que peut avoir cette population
- 3 problèmes qui menacent l'environnement
- 4 mesures à prendre pour faire face à la situation

## SUJET 2S

**Exercice 1 :** Donne deux organisations du système des nations unies.

**Exercice 2 :** Cite 3 moyens de prévention du paludisme.

**Exercice 3 :** Rappelle deux droits de l'enfant

**Exercice 4 :** Range par ordre ces étapes de la javellisation de l'eau de puits:

- laisser reposer pendant 30 mn
- remuer pour rendre homogène
- mettre dans un récipient propre et bien protégé
- mettre trois gouttes d'eau de javel dans un litre d'eau.

**Exercice 5 :** Complète avec les étapes suivantes pour réaliser un bon vote. Prendre le bulletin de chaque candidat et une enveloppe - émarger - mettre l'enveloppe dans l'urne - aller dans l'isoloir

1- se présenter avec ses cartes d'identité et d'électeur

2- .....

3- .....

4- choisir un bulletin et le mettre dans l'enveloppe

5 - .....

6- tremper le doigt dans l'encre indélébile

7- .....

**Exercice 6 :** Ordonne ces actions pour éliminer les gîtes larvaires sur des eaux stagnantes

- trouver du sable
- localiser le lieu
- désinfecter
- remblayer

**Exercices 7 :** Complète le tableau ci-dessous avec les domaines d'interventions suivants: Santé, Enfance, Agriculture, Education.

<b>Organisations</b>	<b>Domaine d'intervention</b>
<b>OMS</b>	
<b>UNICEF</b>	
<b>UNESCO</b>	

**Exercice 8 :** Par une flèche, relie la maladie au microbe ou virus responsable.

<b>Tuberculose</b>	<b>Vibrion Cholérique</b>
<b>Lèpre</b>	<b>Bacille de Nicolaier</b>
<b>Tétanos</b>	<b>Bacille de Koch</b>
<b>Choléra</b>	<b>Bacille de Hansen</b>

### SUJET 3

Exercice 1 :

Que signifie : **A.S.C, G. P. F, A.P.E**

Exercice 2 :

Quels sont les symboles de la République?

Exercice 3 :

Propose deux modes de gestion des déchets ménagers.

Exercice 4:

Pour élire le président du conseil rural, complète avec les étapes suivantes : - proclamation des résultats, - inscription sur les listes, - réunion du conseil rural, - campagne électorale.

1)

2)

3)

4)

5) élection du président du conseil rural.

Exercice 5:

Pour voter une loi, classes par ordre les phases suivantes menées par les députés :

Vote ; Adoption ; Débats, Présentation de la Proposition de loi

Exercice 6 :

Pour lutter contre les déchets en plastique, remets en ordre les actions suivantes : évacuation ; recyclage ; entassement; ramassage.

Exercice 7 :

Relie chaque corps à sa devise :

### **Corps**

- La police
- La gendarmerie
- Les sapeurs-pompiers

### **Devises**

- on nous tue, on ne nous déshonore pas
- dans l'honneur au service de la loi
- Honneur et patrie
- Sauver ou périr

Exercice 8 :

Parmi les problèmes suivants, mets une croix devant deux problèmes qui sont nés de la différence d'appartenance :

- Rivalité
- Mépris
- Flatterie
- Discussion
- Moquerie

Exercice 9 :

Relève deux solutions que tu proposes pour éviter la dégradation du sol :

Irrigation ; pare - feu ; installation de tuyaux ; brise- vent ; construction de digues.

## **SUJET 4**

### **VIVRE ENSEMBLE**

**Exercice 1** : Qui est la deuxième personnalité de l'Etat du Sénégal ?

**Exercice 2** : Complète la phrase.

Au Sénégal, le pouvoir exécutif est exercé par

**Exercice 3:**

Mets dans l'ordre les comportements à observer lors de la levée des couleurs. (rester debout immobile et silencieux / attendre jusqu'à la fin de l'opération / arrêter tout ce qu'on fait.)

**Exercice 4** : Classe dans l'ordre hiérarchique ces autorités locales.

(le Préfet / le Gouverneur / le Commissaire de police.)

**Exercice 5** : Mets Vrai ou Faux.

Le drapeau du Sénégal est composé de trois bandes (verte, jaune, rouge) verticales et égales avec une étoile de cinq branches au milieu du jaune.

Quand on monte ou on descend le drapeau, je dois continuer mon chemin.

**Exercice 6** : Coche les conditions pour être électeur.

Avoir 18 ans au moins ;

S'inscrire sur les listes électorales ;

Jouir de ses droits civiques et politiques ;

Être candidat ;

Avoir sa carte nationale d'identité ;

Être militant d'un parti politique.

## VIVRE DANS SON MILIEU

**Exercice 7** : Donne deux mesures pour lutter contre la déforestation.

**Exercice 8** : Indique trois précautions à prendre pour éviter la carie dentaire.

**Exercice 9** : Complète dans l'ordre les étapes ci-dessous pour entretenir l'école.

(Désherber la cour de l'école / transporter les ordures avec une brouette / déposer les ordures dans la poubelle / rassembler les ordures.)

1)

2)

3) ramasser les ordures

4)

**Exercice 10** : Complète dans l'ordre les étapes suivantes pour bien entretenir des habits.

(repasser les habits / faire sécher les habits au soleil / ranger les habits)

1) Laver les habits avec de l'eau et du savon

2)

3)

4)

**Exercice 11** : Coche la maladie causée par une eau impure.

Le paludisme

- La bilharziose
- La tuberculose

**Exercice 12** : Mets une croix devant les bonnes réponses.

Le choléra se manifeste par :

Une diarrhée persistante

Une toux

Des vomissements fréquents

Des crachas sanguinolents

## **SUJET 5**

### **CONTEXTE :**

Tu participes à une campagne de sensibilisation des habitants de ton quartier ou de ton village pendant l'hivernage, Tu entres dans une maison et tu trouves un enfant qui a une forte fièvre, des courbatures, des maux de tête et qui vomit.

### **CONSIGNES :**

1- Donne le nom de la maladie dont souffre cet enfant ;

2- Un membre de la famille dit que cette maladie n'est pas grave ; elle n'est pas mortelle. A-t-il raison ?

Réponds en entourant **Vrai** ou **Faux**,

3- Propose à la famille trois mesures à prendre pour éviter cette maladie.

## **SUJET 6**

### **VIVRE DANS SON MILIEU**

Exercice 1 :

Cite :

- 2 types d'allaitement ;

- 2 maladies causées par une carence nutritionnelle.

**Exercice 2 :**

Ordonne les différentes étapes du balayage de la classe :

Rassembler les ordures / Balayer / Jeter les ordures dans la poubelle / Arroser le sol

**Exercice 3 :**

Relie par une flèche chaque forme de dégradation de l'environnement à l'explication correspondante :

- Déboisement ● Enlèvement du sable au bord de la mer
- Insalubrité ● Coupe abusive d'arbres
- Extraction du sable marin ● Ordures, saleté ,eaux usées ou stagnantes
- Feux de brousse ● Végétation envahie par le feu

## VIVRE ENSEMBLE

### Exercice 4 :

Qui a fondé la Croix rouge internationale (CRI) ?

Cite trois activités de la Croix rouge internationale en temps de guerre.

### Exercice 5 :

Donne la signification de ces sigles

ONU :

FMVJ :

UA :

CIO :

### Exercice 6 :

Voici une liste :

- Coche la date de création de la CEDEAO.

28 mai 1975

04 avril 1960

- Coche le nom de la ville qui abrite le siège de la CEDEAO.

Addis Abéba

Abuja

## SUJET 7

### CONTEXTE

Pour mieux sensibiliser les habitants de ta localité sur les dangers du paludisme et du choléra, une équipe médicale distribue des fiches à remplir et met à ta disposition les informations suivantes :

**Maladies** : Paludisme, Choléra

**Agents responsables** : Vibrion cholérique, Plasmodium.

**Symptômes** : Diarrhée abondante, Maux de tête (ou fièvre), vomissements abondants, amaigrissement (ou perte de poids), perte d'appétit, frissons, courbatures, crampes.

**Moyens de prévention** :

- - dormir sous une moustiquaire imprégnée ;
- - réchauffer les repas avant consommation ;
- - détruire les gîtes larvaires ;
- - éliminer les eaux stagnantes ;
- - désherber les environs immédiats des habitations ;
- - se laver régulièrement les mains avec de l'eau propre et du savon ;
- - nettoyer proprement les légumes et les fruits ;
- - protéger les aliments ;
- - utiliser un antiseptique pour les mains ;

**CONSIGNE** :

Remplis cette fiche à partir des informations.

Maladies concernées	Agents responsables (0,5 point par réponse juste)	Symptômes (1 point par symptôme trouvé)	Moyens de prévention (1 point par moyen trouvé jusqu'à concurrence des 7 points)
Paludisme		1. _____ 2. _____ 3. _____ 4. _____	1. _____ 2. _____ 3. _____ 4. _____
Cholera		1. _____ 2. _____ 3. _____ 4. _____	1. _____ 2. _____ 3. _____ 4. _____

## SUJET 8

### VIVRE DANS SON MILIEU

**Exercice 1** :

- a) Qu'est-ce qu'une eau potable?
- b) Cite deux microbes responsables de maladies.

**Exercice 2** :

Voici une liste de maladies Le kwashiorkor, l'asthme, Le rachitisme, La pneumonie. Relève de cette liste :

- deux maladies liées à la malnutrition :

- deux maladies respiratoires :

**Exercice 3 :**

Ordonne les étapes suivantes du lavage du corps de l'enfant :

- Mouiller tout le corps ;
- Essuyer le corps avec une serviette ;
- Rincer le corps ;
- Frotter le corps (utiliser un frottoir).

**VIVRE ENSEMBLE**

**Exercice 4 :**

Classe dans le tableau ci-dessous les autorités suivantes Maire, gouverneur; Préfet, Président du Conseil départemental.

Autorités nommées	Autorités élues
.....	.....
.....	.....

**Exercice 5 :**

Complète les phrases avec les expressions suivantes : La Constitution, Le Lion, Le drapeau et Le Haut-commissariat pour Les Réfugiés :

- ..... est un emblème de la République du Sénégal.
- ..... est un symbole de la République du Sénégal.
- ..... est l'organisme chargé des réfugiés.
- ..... est la charte fondamentale de la République Sénégal.

**Exercice 6:**

Relie par une flèche chaque organisation ou organisme à son domaine :

- la CEDEAO •
- la CAF •
- l'UNESCO •
- la BCEAO •
- la culture •
- les finances •
- le sport •
- l'économie •

**SUJET 9**

**Contexte**

Tu accompagnes ton grand frère qui veut retirer sa carte d'électeur et sa carte d'identité à la préfecture. A l'arrivée, vous assistez à la levée des couleurs. Sur le chemin du retour, ton frère t'interpelle sur les droits civiques et les devoirs du citoyen.

**Consignes**

Indique-lui :



- Trois types de vote auxquels il peut participer avec sa carte d'électeur et sa carte d'identité ;
- Trois compartiments du citoyen pendant la levée des couleurs.

## CORRECTION

### Langue et communication

#### SUJET 1

#### PREMIER PARTIE : COMPREHENSION DU TEXTE

**RI :**

Une petite ville

La ville de Mbour

Un village de cultivateurs **x**

La chapelle de mon village

**R2 :**

Les musulmans sont plus nombreux à Thiassène **NON**

Thiassène se trouve dans le département de Mbour **OUI**

Les habitants de Thiassène sont des pêcheurs **NON**

**R3 :**

C'est un texte :

Narratif

Descriptif **x**

Poétique

Injonctif

#### DEUXIEME PARTIE: CONTROLE DES CONNAISSANCES

**R1 :**

**R 1a)**

Il habitait Thiassène au cœur des manguiers et des papayers non loin de la route goudronnée.

**R1 b) Deux présentatifs :** il y avait, c'est là que, voici, voilà, etc.

**R2 :**

**R2 a)**

Goudronnée : bitumée

Immense: vaste, large, grand

Concession: maison

**R 2b)**

Champêtre : champ

Village: villageois

Ressemble : ressemblance

Surplombée: plomb, plomber

**R3 :**

**R3 a) Réécris correctement les mots soulignés.**

Des applaudissements fusent de partout lorsque Gora, ses batteurs et ses danseuses célèbres apparurent. Les (**petits**) enfants qui ne les avaient jamais (**vus**), courent dans tous les sens.

Les chaises sur (**lesquelles**) étaient (**assis**) les invités s'avèrent insuffisantes.

**R3 b) Donne deux pronoms relatifs invariables**

Qui, que, dont, où

**R4 :**

Manguiers: nom commun de chose, complément de l'adjectif qualificatif « entourées ».

Village: nom commun de chose, attribut du sujet Thiassène

**R5:**

« Les nombreuses ruelles relient les maisons entre elles »: proposition principale

« par lesquelles on circule dans tous les sens »: Proposition Subordonnée Relative, complément de l'antécédent « les nombreuses ruelles ».

**R6 : Mets les verbes entre parenthèses aux temps indiqués**

**Imparfait de l'indicatif**

Notre classe **avait** de bons résultats au CFEE: nous **faisons** 100%.

A l'aube ma sœur et moi **allions** en vacances au village. Ma mère **préparait** déjà nos bagages.

**Passé composé de l'indicatif**

Notre classe **a eu** de bons résultats au CFEE: nous **avons fait** 100 %.

A l'aube, ma sœur et moi **sommes (allés ou allées)** en vacances au village.

Ma mère **a déjà préparé** nos bagages.

**R7: Réécris le texte suivant en corrigeant les mots soulignés**

Enfin le jour de la fête arrive et les hommes, les femmes et les enfants convergent par petits groupes vers la place qui est vite **bondée**. Chacun a **sorti** ses plus beaux atours, et ses boubous **richement** brodés.

## SUJET 2

**R1**

**R1 a) Pourquoi les supporters lançaient-ils des projectiles sur l'aire de jeu ?**

Parce qu'ils étaient mécontents de la décision de l'arbitre.

NB : accepter toutes autres bonnes réponses.

**R1 b) Comment les policiers sont-ils parvenus à faire évacuer le stade ?**

Ils ont utilisé du gaz lacrymogène

**R2 Titre :**

- Un match suspendu,
- une rencontre sportive,
- violence dans les stades,
- etc.

**R3 C'est quel type de texte ?**

C'est un texte **narratif**

## **CONTROLE DES CONNAISSANCES**

**R1 Qu'est-ce qu'un élément perturbateur dans un texte narratif ?**

C'est l'élément qui change la situation initiale

**R2**

**R2 a) Cite un adjectif indéfini :**

- Certain,
- nul,
- aucun,
- etc.

**R2 b) En te référant au texte donne un synonyme de « aire ».**

- Terrain, pelouse, surface.

**R3 Que signifient les expressions :**

**R3 a) - avec véhémence :**

- avec vigueur,
- avec force

**R3 b) -Tenues bigarrées :**

- Habits de différentes couleurs

**R4 Forme un nom à partir de chacun des verbes suivants :**

**R4.a) Déborder :** débordement

**R4.b) Chanter :** chant

**R5 Forme un verbe à partir de chacun des noms suivants**

**R5 a) Rencontre :** rencontrer

**R5 b) Jeu :** jouer

**R6 Remplace les points par : puis, enfin, ensuite, d'abord**

Quand j'arrive au stade, je cherche **d'abord** un billet, **ensuite** je me mets dans les rangs, **puis** je monte sur les gradins et **enfin** je trouve une place confortable.

**NB :** Puis peut aussi prendre la place de ensuite et vice-versa.

**R7 Quelles questions poses- tu pour trouver le sujet du verbe ?**

Qu'est-ce qui ? Qui est-ce qui ?

**R8 Nature et fonction des mots soulignés :**

**R8 a)** Les supporters : groupe nominal, sujet éloigné de chantaient.

**R8 b)** Chaque : adjectif indéfini, détermine équipe.

**R9 Accorde les adjectifs dans les expressions suivantes :**

**R9 a)** Des demeures luxueuses

**R9 b)** Une chevelure rousse

**R10 Réécris la phrase en employant le passé simple, le plus-que-parfait, le futur antérieur et le passé antérieur de l'indicatif.**

- Passé simple: Chaque équipe **voulut** remporter la victoire
- Plus-que-parfait: Chaque équipe **avait voulu** remporter la victoire
- Passé antérieur: Chaque équipe **eut voulu** remporter la victoire
- Futur antérieur: Chaque équipe **aura voulu** remporter la victoire

**R11 Transforme les phrases suivantes à la forme négative :**

L'arbitre **ne siffla pas** un pénalty (ne ... point ; ne ... guère).

Le stade municipal **n'était pas** plein comme un œuf. (ne ... plus, point, jamais, guère).

### SUJET 3

#### **PREMIERE PARTIE : COMPREHENSION DU TEXTE**

**1. Mets une croix devant le titre qui convient à ce texte:**

La tombée de la nuit

Le marché hebdomadaire **X**

Le marché journalier

**2. Réponds par Vrai ou Faux :**

1. Le marché se tient tous les jours. (Faux)
2. Le marché se tient une fois par semaine. (Vrai)
3. Les enfants ont acheté des vêtements d'occasion. (Vrai)
4. Les marchands d'ustensiles sont en plein air (Faux)

**3. Mets une croix dans le carré correspondant au type de texte :**

Narratif **x**

Injonctif

Informatif

#### **DEUXIEME PARTIE : CONTROLE DES CONNAISSANCES**

**1. Trois connecteurs temporels :**

Aujourd'hui, Hier, Autrefois etc. Accepter tout autre connecteur temporel.

**2. Article contracté:** du, au, aux, des.

**3. Donne deux mots de même famille pour chacun des mots suivants :**

**Vendre** : vente, revendre, invendu, vendeur, vendu.

**Marchand** : marchandises, marchander, marchandage, marchande.

**4. Je mets les mots suivants au pluriel :**

Un cheveu : des cheveux

Un boubou : des boubous

Le festival : les festivals

La croix : les croix

**5. Donne la nature et la fonction des mots ou expressions soulignés dans le texte :**

Une foule dense : groupe nominal, sujet de envahit

Ils : pronom personnel, sujet de arrivent.

**6. Accorde, si nécessaire, les participes passés mis entre parenthèses :**

Marie a lavé les mangues qu'elle a achetées au marché. Ses invités sont arrivés lorsque, la nuit est tombée.

**7. Transforme ces deux phrases en une phrase complexe :**

« Vers dix heures, le marché s'anime. Une foule dense envahit les lieux ».

- Vers dix heures, le marché s'anime et une foule dense envahit les lieux.

- Vers dix heures, le marché s'anime, une foule dense envahit les lieux.

- Vers dix heures, le marché s'anime; une foule dense envahit les lieux.

- Vers dix heures, le marché s'anime au moment où (tandis que, puisque, etc.) une foule dense envahit les lieux.

**8. « Une foule dense envahit les lieux ».**

**Réécrit la phrase en employant l'imparfait, le passé composé, le futur antérieur et le passé simple de l'Indicatif :**

**Imparfait** : Une foule dense envahissait les lieux.

**Passé composé** : Une foule dense a envahi les lieux.

**Futur antérieur** : Une foule dense aura envahi les lieux.

**Passé simple** : Une foule dense envahit les lieux.

**9. Mets les verbes entre parenthèses aux temps qui conviennent :**

Hier, le maître nous donnait ou nous a donné des conseils. Il faut bien travailler! disait-il. Les meilleurs élèves iront l'année prochaine au collège.

**10. Réécrit correctement chaque mot sur les pointillés :**

**Les criquets**

Un nuage de criquets avait envahi le village. Les gens, affolés s'étaient mis à pousser des cris de détresse : « Les criquets ! Les criquets ! Les criquets ! ». Ils avaient abandonné leurs paniers pour s'emparer des récipients vides, des fers de houes, de tout ce qui était sonore et qu'ils rencontraient dans leur course fébrile.

Ma mère se démenait sans savoir exactement que faire ni où aller. Le chef du village et le maître de l'école organisaient les actions. Toute la population s'activait. Les criquets étaient très nombreux.

**SUJET 4**

## PREMIERE PARTIE : COMPREHENSION DU TEXTE

R 1 :

- Où se situe la mosquée du village ?

Au carrefour des principales rues du village.

- Sur quoi les fidèles prient-ils dans cette mosquée?

Sur des peaux de bêtes.

- Pourquoi fait-il bon dans cette mosquée?

Parce que son plafond est fait de feuilles de rônier tressées.

**Autre réponse possible** : Parce que la température est douce à l'intérieur.

• Est-ce une nouvelle mosquée?

**Réponses possibles** :

• Non.

• Cette mosquée a cent ans (centenaire).

• C'est une vieille bâtisse.

• **Que représente la mosquée pour les villageois ?**

Pour eux c'est le symbole de l'islam.

**R 2. Mets OUI ou NON :**

- L'intérieur de la bâtisse est fortement éclairé. **NON.**

- Des exemplaires de Coran sont entassés par terre. **NON**

- La mosquée n'est pas électrifiée. **OUI**

- La mosquée du village est recouverte de tôles ondulées. **OUI**

**Q 3. De quel type de texte s'agit-il ?**

Il s'agit d'un texte **descriptif**.

## DEUXIEME PARTIE : CONTROLE DES CONNAISSANCES

**Q4. Cite deux adjectifs possessifs :**

**Réponses possibles** : deux parmi : ma, ta, sa, mon, ton, son, mes, tes, ses, notre, votre, leur, nos, vos, leurs

**Q5. Donne un connecteur spatial.**

**Réponses possibles**: à gauche; à droite; devant, derrière, sur, sous, au-dessus, au-dessous, au fond, ici, là, à l'intérieur, etc.

**Q6. Qu'est-ce qu'un adverbe?**

C'est un mot invariable qui modifie ou précise le sens d'un verbe, d'un adjectif ou d'un autre adverbe.

**Q7. Réécris les adjectifs qualificatifs entre parenthèses en les accordant**

- Une végétation luxuriante

- Une belle maison

- Des habits propres
- Des filles courageuses
- Une réunion officielle

**Q8. Donne la fonction de l'expression soulignée dans la phrase suivante:**

« Cette mosquée est un symbole de l'islam pour les villageois. »

Un symbole de l'islam : attribut du sujet mosquée.

**Q9. Donne l'infinitif des verbes soulignés dans le texte:**

Tapissent : **tapisser**

Soutient : **soutenir**

Se place : **se placer**

**Q10. Réécris ces phrases en mettant les verbes soulignés à l'imparfait, au plus-que-parfait et au passé simple de l'indicatif:**

• Une vieille boîte de conserve **soutient** une bougie.

**Imparfait** : Une vieille boîte de conserve **soutenait** une bougie.

**Plus-que-parfait** : Une vieille boîte de conserve **avait soutenu** une bougie.

**Passé simple** : Une vieille boîte de conserve **soutint** une bougie.

• Non loin, **se place** une vieille malle en bois.

**Imparfait** : Non loin, **se plaçait** une vieille malle en bois.

**Plus-que-parfait** : Non loin, **s'était placé** une vieille mal en bois.

**Passé simple** : Non loin, **se plaça** une vieille malle en bois.

**Q11. Donne le groupe des verbes soulignés dans cette phrase**

«A gauche, une vieille boîte de conserve **soutient** une bougie qui **a fini** de se consumer»

**Soutient** : 3ème groupe

**A fini** : 2ème groupe

**Q12. Donne la nature et la fonction des mots soulignés dans le texte**

**Innombrables** : adjectif qualificatif, épithète de peaux

**Coran** : nom commun de chose, complément du nom exemplaire

**Q13. Les mots soulignés renferment des fautes. Réécris le texte en corrigeant les fautes**

Le chef fit un signe et les machines s'ébranlèrent. Le **spectacle** était **impressionnant**. Les tiges de blé, **couchées** par une sorte d'immenses râteaux, étaient aussitôt coupées et avalées par la machine. D'un côté, les graines s'écroulaient dans les sacs qui se fermaient automatiquement dès qu'ils étaient remplis, de l'autre, la paille était comprimée et ficelée en paquets rectangulaires qui **tombaient** derrière la machine.

Le **rythme** de travail était satisfaisant pour tout le monde.

## SUJET 5

### COMPREHENSION DU TEXTE

### R1. Entoure la bonne réponse

- Les blancs prennent différentes couleurs **vrai**
- Les noirs changent de couleur **faux**
- L'auteur du texte est un noir **vrai**

R2. Dans ce texte, "qui est l'homme de couleur ? « **le Blanc** »

R3. Dans ce texte qui est rose à la naissance ? « **le Blanc** »

R4. Coche le type de texte qui convient.

- Narratif
- Injonctif
- Descriptif
- Poétique **x**

R5. Mets une croix devant le bon titre du texte.

- Poème Pour les femmes
- x** Poème à mon frère blanc
- Chanson pour les enfants
- Guerre entre blancs et noirs

R6. Qui est l'auteur du texte ? **Léopold S. Senghor**

R7. Relève dans le texte une expression qui montre que l'auteur ne déteste pas les blancs :

- "**Cher frère ...**"

R8. Dans le texte combien de couleurs prend le Blanc ? **7 couleurs.**

### CONTRÔLE DES CONNAISSANCES

R9. Donne deux verbes du troisième groupe: par exemple, **faire; entendre.**

R10. Comment conjugue-t-on un verbe au plus-que-parfait ?

Auxiliaire être ou avoir à l'imparfait de l'indicatif + participe passé du verbe à conjuguer

R11. Cite un article indéfini : un, des, une.

R12. Donne deux mots de la même famille que « malade » : maladie, maladif (accepter malaise, mal)

R13. Nature et fonction des mots soulignés dans le texte

- Noir: adjectif qualificatif, attribut de « j' »
- Soleil: nom commun, complément circonstanciel de « vas »
- Couleur: nom commun, complément du nom « homme »

R14. Accorde les adjectifs qualificatifs mis entre parenthèses :

- Des lycées équipés
- Une femme courageuse
- Des garçons polis
- Des feuilles sèches
- Une saison pluvieuse



- Une fille grosse

**R15.** Mets la phrase suivant aux temps indiqués

« **Quand tu as peur, tu es vert** »

**Futur simple** : Quand tu **auras** peur, tu **seras** vert

**Passé simple** : Quand tu **eus** peur, tu **fus** vert

**Passé composé** : Quand **as eu** peur, tu **as été** vert

**Plus-que-parfait** : Quand tu **avais eu** peur, tu **avais été** vert

**R16.** Réécris le texte en corrigeant les fautes contenues dans les mots soulignés :

La femme et son fils se reposaient sous un grand arbre. L'enfant avait sept ans, la femme quarante-cinq. Le voyage les avait beaucoup fatigués.

## SUJET 6

### COMPREHENSION DU TEXTE

**R1** : Est-ce que l'enfant connaissait son âge exact ? Qu'est-ce qui le prouve ?

Non, l'enfant ne connaissait pas son âge exact.

Un extrait du texte qui le prouve ; « Je devais être très jeune encore : cinq ans, six ans peut-être ».

**R2** : Relève un passage du texte qui montre que l'enfant n'avait pas peur du serpent.

« Et je m'étais bientôt approché » - « J'enfonçais ce roseau dans la gueule de la bête » - « Je riais- je n'avais pas peur du tout »

**R3** : Cite les personnes qui se trouvaient dans l'atelier.

Il y avait dans l'atelier son père, sa mère.

Accepter à la place de « son père » ou de « sa mère » : « client ».

**R4** : Mets une croix devant un autre titre qui convient au texte :

Une grande peur

Chez mon père

Un jeu dangereux

Une grande joie

**R5** : Réponds à ces affirmations en entourant « oui » ou « non » :

- L'enfant avait arrêté son jeu à cause d'un serpent. **Oui**

- Il avait un gros bâton pour tuer le serpent. **Non**

- Le serpent avait du plaisir à jouer avec l'enfant. **Oui**

**R6** : Encerle la lettre correspondant au type de texte.

A. Descriptif

B. Narratif

C. Dialogué

D. Poétique

## CONTRÔLE DES CONNAISSANCES

**R7** : Cite deux connecteurs temporels que tu connais: d'abord, ensuite, enfin, premièrement, après, puis, cependant, en même temps, au même moment...

**R8** : Qu'appelle-t-on phrase simple ?

C'est une phrase qui contient un seul verbe conjugué, c'est-à-dire une seule proposition.

**R9** : Quand dit-on que des mots sont synonymes ?

Deux mots sont synonymes s'ils ont à peu près le même sens.

**R10** : A quel temps est employé le verbe conjugué de la phrase suivante ?

Le serpent ne se déroba pas.

Le verbe conjugué est à l'**imparfait de l'indicatif**.

**R11** : Donne deux mots de la même famille que chacun des mots suivants :

**Tranquille** : tranquillité -tranquillement- tranquillisant - tranquilliser.

**Promener** : promenade- promenoir- promeneur.

**R12** : Donne la nature et la fonction des mots ou expressions soulignés dans le texte.

**Brusquement** : adverbe de manière, modifie le sens de avait interrompu.

**l'** (il l'avalait) : pronom personnel, complément d'objet direct de avalait.

**R13** : Réécris les participes passés entre parenthèses en les accordant au besoin.

La fille a **ramassé** des cailloux qu'elle a **jetés** au serpent. Ses parents l'ont (**sauvés**) de justesse.

**R14** : Transforme les phrases suivantes en phrases interrogatives :

-Le serpent était inconnu -> Le serpent était-il inconnu? / Est-ce que le serpent était inconnu?

- Les clients restent à distance de mon père. -> Les clients restent-ils à distance de mon père ?/  
Est-ce que les clients restent à distance de mon père ?

- Le serpent affaibli va s'affaler ? -> Le serpent affaibli va-t-il s'affaler ? / Est-ce que le serpent affaibli va s'affaler ?

- Les clients se sont précipités pour l'achever. -> Les clients se sont-ils précipités pour l'achever ?  
/ Est-ce que les clients se sont précipités pour l'achever ?

**R15** : Complète chaque phrase par l'un des pronoms relatifs. (que - qui - dont - où)

Le village **que** vous apercevez au loin se nomme Darou.

Le village **dont** vous apercevez le minaret est Darou.

Le village **où** je suis né se trouve bien loin d'ici.

**R16** : Réécris la phrase suivante au passé composé et au plus-que-parfait de l'indicatif :

« Le serpent ne se déroba pas.. »

**Passé composé** : le serpent ne s'est pas dérobé.

**Plus-que-parfait** : le serpent ne s'était pas dérobé.

R17 : Les mots soulignés renferment des fautes. Réécris le texte en les corrigeant.

### Une promenade

Les enfants ont pris des gorgées d'eau avant de rejoindre les rues éclairées à l'électricité. Ils sont accompagnés par Médor le chien du directeur. Il était dix heures à leur arrivée dans la vallée. Certains parents étaient revenus du travail et s'inquiétaient beaucoup de l'absence de leurs enfants.

.....

### Mathématiques

#### SUJET 1

Explication pour comprendre le croquis

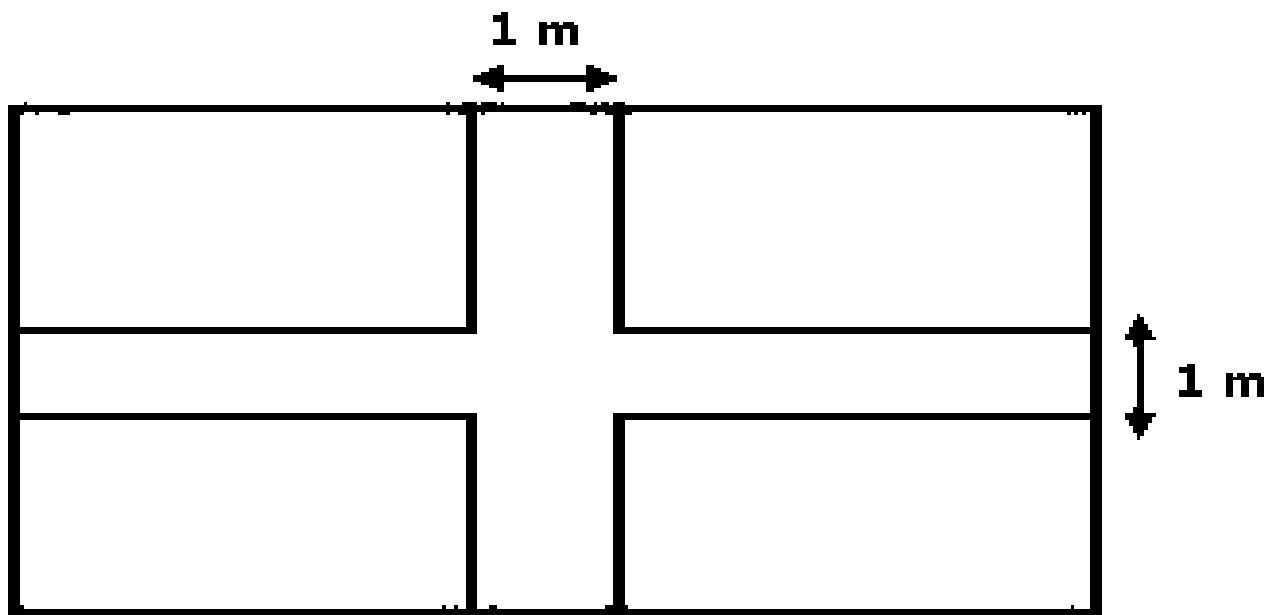
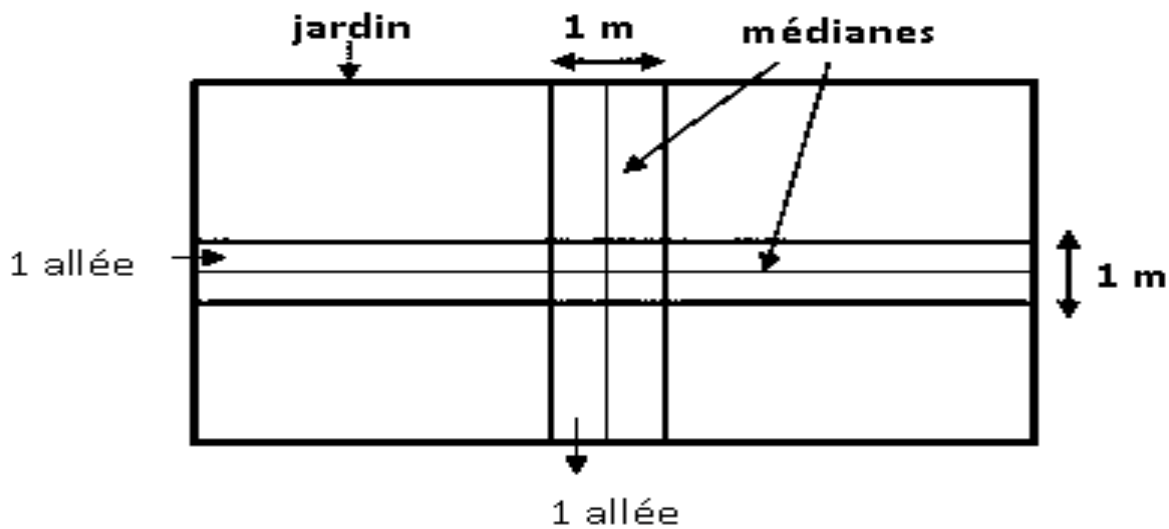

▪ Croquis demandé

2. surface du terrain :	$36 \times 25$	$= 900 m^2$
3. surface du jardin :	$900 m^2 \times \frac{2}{3}$	$= 600 m^2$
4. Largeur du jardin :	$600 m^2 / 30$	$= 20 m$
5. Nouvelle longueur :	$30 m - 1 m$	$= 29 m$
6. Nouvelle largeur :	$20 m - 1 m$	$= 19 m$
7. Surface cultivable :	$29 m \times (19 m : 30 m)$	$= 551 m^2$
8. Poids de la récolte :	$3 kg \times 551$	$= 1 653 kg$
9. Poids de la récolte perdu :	$1 653 kg : 6$	$= 275,5 kg$
10. Poids vendu :	$1 653 kg - 275,5 kg$	$= 1 377,5 kg$
11. Somme tirée de la vente :	$300 F \times 1 377,5$	$= 413 250 F$
12. Montant alloué à chaque fille :	$1 000 F + 4 5000 F + 11 030 F$	$= 16 530 F$
13. Nombre de fille pris en charge :	$1 fille \times 413 250 F : 16 530 F$	$= 25 filles$

## SUJET 2

### ACTIVITES NUMERIQUES

#### Exercice 1

Prix des cahiers:  $450 F \times 4 = 1 800 F$

Somme totale dépensée:  $1 800 F + 800 F = 2 600 F$

#### Exercice 2

Un nombre décimal comprend une **partie entier** et une **partie décimale**

#### Exercice 3

Le  $\frac{1}{4}$  de 20 000 F est  $\frac{20000F}{4} = 5000F$

### ACTIVITES DE MESURE

Je convertis:

$1,5 \text{ dam} = 15 \text{ m}$

La longueur de corde qu'il faut ajouter :

$15 \text{ m} - 8,25 \text{ m} = 6,75 \text{ m}$

Je convertis en hm :

$6,75 \text{ m} = 0,0675 \text{ hm}$

## ACTIVITES GEOMETRIQUES

Grande base = 5 cm, petite base = 3 cm et hauteur = 4 cm

Figure :

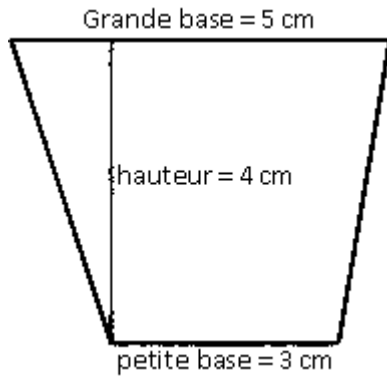

Nom de la figure : Un trapèze

### ACTIVITE DE RESOLUTION DE PROBLEMES

La question est : Quel est le montant de la cotisation de chacune ? (ou toute autre question pertinente)

Le montant de la cotisation de chacune est de :

$$250\ 000\ F : 25 = 10\ 000\ F.$$

### SUJET 3

### ACTIVITES NUMERIQUES

#### Exercice 1

Le temps moyen qu'il mettra pour effectuer les 9 opérations est de :

$$(16\ \text{min} \times 9) : 4 = 36\ \text{min}$$

#### Exercice 2

Je remplace les points par le signe qui convient : <, >, ou =

$$\frac{1}{2} < \frac{3}{2}$$

$$2 = 16/8$$

#### Exercice 3

La fraction qui représente le prix de la tenue :  $\frac{4}{4} - \frac{3}{4} = \frac{1}{4}$

La somme qu'elle avait :  $(15000F \times 4) : 3 = 20000F$

### ACTIVITES DE MESURES

#### Exercice 1

Le prix de revient des tissus :  $234\ 000F + 5\ 000F = 239\ 000F$

Le prix de vente des tissus :  $239\ 000F + 25\ 000F = 264\ 000F$

#### Exercice 2

L'aire du cercle = rayon x rayon x 3,14

## ACTIVITES GEOMETRIQUES

### Exercice 1

Consigne 1 : C'est un triangle équilatéral

Consigne 2 : Construction

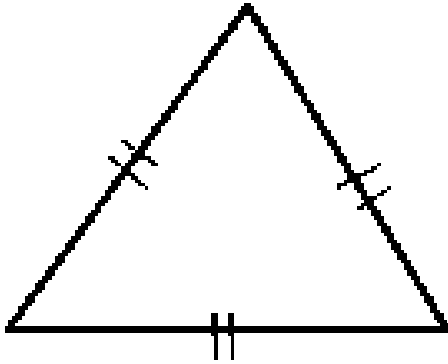

## RESOLUTION DE PROBLEMES

### Exercice 1

Deux questions intermédiaires, parmi celles-ci :

Quelle est sa largeur ?

Quel est son périmètre ?

Quelle est la longueur du grillage ?

## SUJET 4

Le prix d'achat des cahiers de 100 pages :	200 frs × 132	=	26 400 frs
Le prix d'achat des cahiers de 50 pages :	150 frs × 152	=	22 800 frs
Le prix d'achat des cahiers de 200 pages :	400 frs × 108	=	43 200 frs
Le prix d'achat total des cahiers :	26 400 frs + 22 800 frs + 43 200 frs	=	92 400 frs
Le prix de vente des cahiers :	92 400 frs + 16600 frs	=	109 000 frs
Le prix d'achat des livres :	1650 frs × 156	=	257 400 frs
Le nombre de livre en plus :	156 livres : 12	=	13 livres
Le nombre de livre reus :	156 livres + 13 livres	=	169 livres
Le prix de vente des livres :	2 000 frs × 169	=	33 8000 frs
Le bénéfice réalisé sur la vente des livres :	33 8000 frs - 257 400 frs	=	80 600 frs
Le bénéfice total :	80 600 frs + 16 600 frs	=	97 200 frs

## SUJET 5

### ACTIVITES NUMERIQUES

#### Exercice 1 :

Deux milliards cent mille francs :  $2\ 000\ 100\ 000\ \text{F}$

Deux milliards cent francs :  $2\ 000\ 000\ 100\ \text{F}$

Deux milliards cent millions de francs :  $2\ 100\ 000\ 000\ \text{F}$

#### Exercice 2 :

Je trouve le multiplicateur de l'opération :  $709,5 : 8,25 = 86$

### ACTIVITES DE MESURE

#### Exercice 3 :

Son salaire mensuel :  $(62\ 500\ \text{F} : 25) \times 100 = 250\ 000\ \text{F}$

La dépense mensuelle :  $250\ 000\ \text{F} - 62\ 500\ \text{F} = 187\ 500\ \text{F}$

Sa dépense moyenne journalière :  $187\ 500\ \text{F} : 30 = 6\ 250\ \text{F}$

### ACTIVITES GEOMETRIQUES

#### Exercice 4 :

##### Solution 1

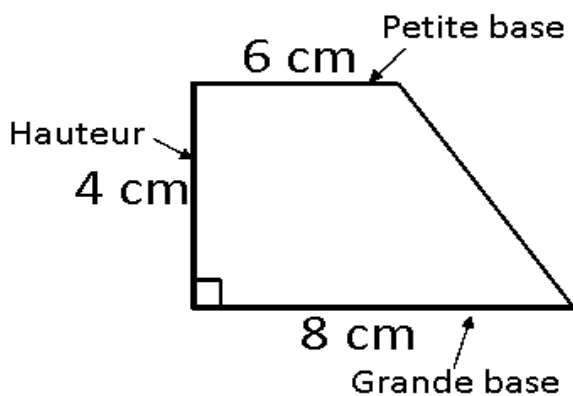

Nom de la figure : un trapèze ou un trapèze rectangle

##### Solution 2

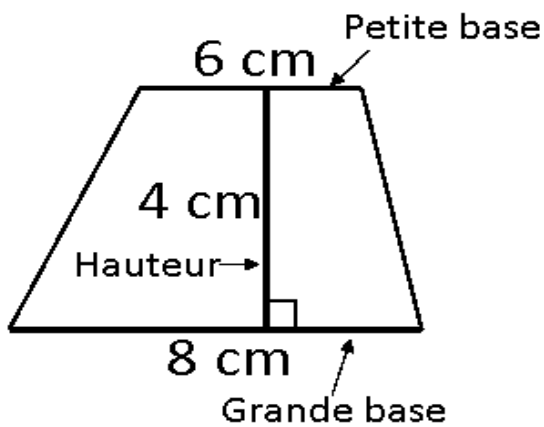

Nom de la figure : un trapèze ou un trapèze quelconque

### ACTIVITES DE RESOLUTION DE PROBLEMES

Exercice 5 :

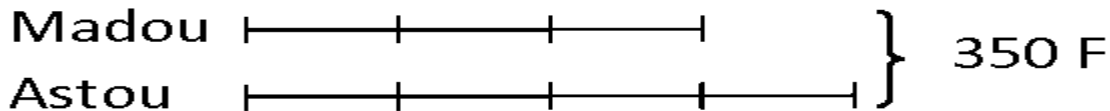

### SUJET 6

Le nombre de billets pour adultes :	$1250 \text{ billets} - 650 \text{ billets}$	$= 600 \text{ billets}$
Le prix total des billets pour adultes :	$500 \text{ F} \times 600$	$= 300\,000 \text{ F}$
Le prix total des billets pour enfants :	$200 \text{ F} \times 650$	$= 130\,000 \text{ F}$
Le montant total des recettes :	$300\,000 \text{ F} + 130\,000 \text{ F} + 170\,000 \text{ F}$	$= 600\,000 \text{ F}$
La somme dépensée pour les lots :	$25\,000 \text{ F} \times 3$	$= 75\,000 \text{ F}$
La dépense totale :	$75\,000 \text{ F} + 25\,000 \text{ F} + 18\,000 \text{ F}$	$= 118\,000 \text{ F}$
Le bénéfice réalisé :	$600\,000 \text{ F} - 118\,000 \text{ F}$	$= 482\,000 \text{ F}$
La quantité d'eau utilisée dans les classes :	$10 \text{ litres} \times 12$	$= 120 \text{ litres}$
Je convertis :	$2 \text{ m}^3$	$= 200 \text{ litres}$
La quantité d'eau réservée l'arrosage :	$200 \text{ litres} - 120 \text{ litres}$	$= 80 \text{ litres}$



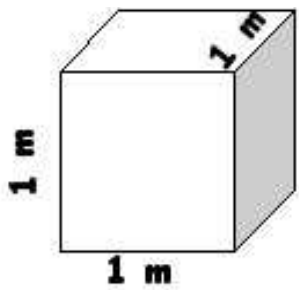

## SUJET 7

### Activités numériques

#### Exercice 1

Colonne A

$$\frac{64}{96}$$

$$\frac{64}{128}$$

Colonne B

$$\frac{1}{3}$$

$$\frac{2}{3}$$

$$\frac{1}{2}$$

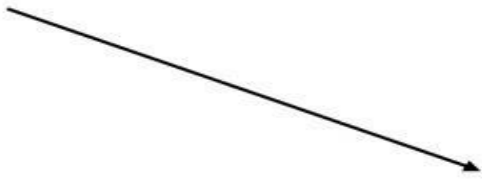

#### Exercice 2

Pose puis effectue les opérations suivantes :

1)  $976 \times 4,08 =$

2)  $20013 - 4975,35 =$

$$\begin{array}{r} 976 \\ \times 4,08 \\ \hline 7808 \\ 000. \\ 3904. \\ \hline = 3982,08 \end{array}$$

$$\begin{array}{r} 20013 \\ - 4975,35 \\ \hline = 15037,65 \end{array}$$

### ACTIVITES DE MESURE

#### Exercice 3

Donne la formule de calcul de l'aire du cercle.

$$\text{Aire} = (\text{rayon} \times \text{rayon}) \times 3,14$$

#### Exercice 4

La durée du parcours est de :  $2\text{h } 55\text{mn} - 25\text{mn} = 2\text{h } 30\text{mn}$  ou  $150\text{ mn}$

La distance parcourue est de :  $(80\text{ km} \times 150) : 60 = 200\text{ km}$

## ACTIVITES GEOMETRIQUES

### Exercice 5

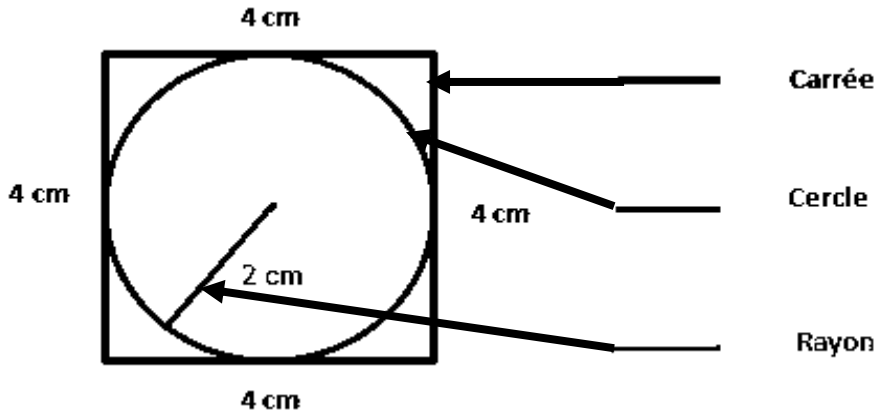

## ACTIVITES DE RESOLUTION DE PROBLEME

### Questions possibles :

Quelle est la masse du chargement ?

Quelle est la masse des 16 caisses ?

Quelle est la masse d'une caisse?

### SUJET 8

1- Calcul des dimensions sur le plan

$$\text{Longueur sur le plan :} \quad 50 \text{ m} : 1\,000 \quad = \quad 0.05 \text{ m ou } 5 \text{ cm}$$

$$\text{Largeur sur le plan :} \quad 30 \text{ m} : 1\,000 \quad = \quad 0.03 \text{ m ou } 3 \text{ cm}$$

2- le schema du jardin :

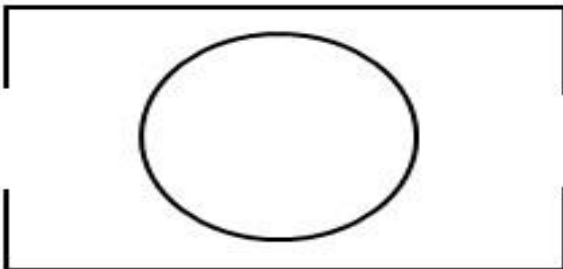

3- Le périmètre du jardin :	$(50 \text{ m} + 30 \text{ m}) \times 2$	= 16 m
4- la longueur total des portes :	$3 \text{ m} \times 2$	= 6 m
5- la longueur de la clôture :	$160 \text{ m} - 6 \text{ m}$	= 154 m
6- Le prix de la clôture :	$6\,000 \text{ F} \times 154$	= 924 000 F
7- La somme payée pour la main d'oeuvre :	$(924\,000 \text{ F} \times 20) : 100$	= 184 800 F
8- Le coût total de la clôture :	$924\,000 \text{ F} + 184\,800 \text{ F}$	= 1 108 800 F
9- L'air du cercle :	$10 \text{ m} \times 10 \text{ m} \times 3,14$	= 314 m <sup>2</sup>
10- Le prix du gravier :	$12\,500 \text{ F} \times 6,28$	= 78 500 F
11- Le prix des banquettes :	$28\,500 \text{ F} \times 8$	= 228 000 F
12- Le montant total des dépenses :	$1\,108\,800 \text{ F} + 78\,500 \text{ F} + 228\,000 \text{ F}$	= 1 415 300 F
13- La somme restante est de :	$1\,600\,000 \text{ F} - 1\,415\,300 \text{ F}$	= 184 700 F

## SUJET 9

### ACTIVITES NUMERIQUES

#### Exercice 1:

380 000

150 000 000

2 580 000

29

#### Exercice 2 :

1. Explique-lui pourquoi : Ta sœur a oublié de placer la virgule.

2. Ecris le bon résultat : **32,595**.

### ACTIVITES DE MESURE

#### Exercice 3:

Angle plat : 180°,

Angle obtus : 120° et /ou 180°,

Angle droit : 90°

**Exercice 4:**

Je convertis :  $6,90\text{ m} = 69\text{ dm}$

Le nombre de fleurs :  $1\text{ fleur} \times 69 : 3 = 23\text{ fleurs}$

Le prix des fleurs pour l'espace :  $600\text{ F} \times 23 = 13\,800\text{ F}$

La somme totale :  $13\,800\text{ F} \times 4 = 55\,200\text{ F}$

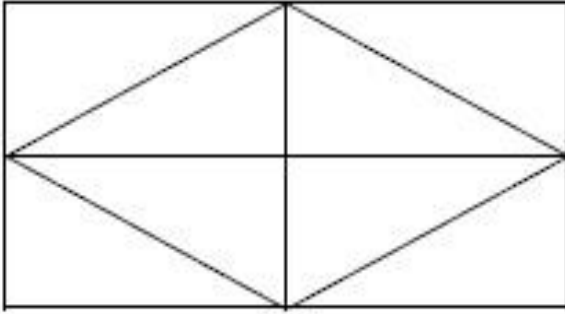
**ACTIVITES GEOMETRIQUES****Exercice 5:****ACTIVITES DE RESOLUTION DE PROBLEME****Exercice 6:**

1. Il devait faire une soustraction.
2. Solution correcte

Le périmètre :  $(29\text{m} + 23\text{m}) \times 2 = 104$

La Longueur de la clôture :  $104\text{ m} - 6\text{ m} = 98\text{ m}$

**SUJET 10**

1- Représentation du bassin :

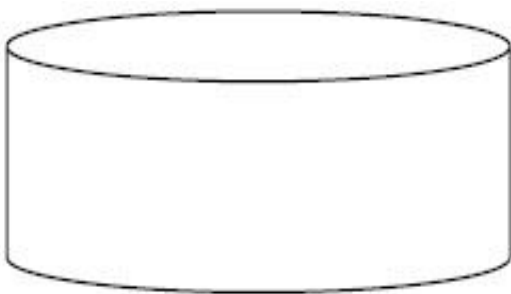

- 2- L'aire totale du champ :  $(80\text{ m} + 50\text{ m}) \times 40\text{ m} : 2 = 2\,600\text{ m}^2$
- 3- Les  $\frac{2}{5}$  de l'aire :  $2\,600\text{ m}^2 \times \frac{2}{5} = 1\,040\text{ m}^2$
- 4- L'aire restante :  $2\,600\text{ m}^2 - 1\,040\text{ m}^2 = 1\,560\text{ m}^2$
- 5- Masse totale des tomates :  $2\text{ kg} \times 1\,040 = 2\,080\text{ kg}$
- 6- Je convertis en dam<sup>2</sup> :  $1\,560\text{ m}^2 = 15,6\text{ dam}^2$
- Masse totale des patates :  $80\text{ kg} \times 15,6 = 1\,248\text{ kg}$
- 7- Prix de vente des tomates :  $200\text{ F} \times 2\,080 = 416\,000\text{ F}$
- 8- Prix de vente des patates :  $250\text{ F} \times 1\,248 = 312\,000\text{ F}$
- 9- Prix de vente total :  $416\,000\text{ F} + 312\,000\text{ F} = 728\,000\text{ F}$
- 10- La dépense totale :  $275\,000\text{ F} + 78\,000\text{ F} = 353\,000\text{ F}$
- 11- La somme restante :  $728\,000\text{ F} - 353\,000\text{ F} = 375\,000\text{ F}$
- 12- La somme reçue par chaque membre :  $375\,000\text{ F} : 12 = 31\,250\text{ F}$
- .....

### Education à la science et à la vie sociale: Découverte du Monde

Royaumes	Localisation du royaume	Capitales des 2 royaumes	Titres des souverains de ces 2 royaumes	2 noms de personnages célèbres
<b>Le tékrour</b>	Au nord du Sénégal	Mboul	Almamy	War Diaby Kolli Tengouella

<b>Le Cayor</b>	Au centre-ouest du Sénégal	Mboumba	Damel	Déthié Fou Ndiogou Lat Dior Amary Ngoné Sobel
<b>Le Gabou</b>	Au Sud - est du Sénégal	Kansala	Mansa	Tirimakhan Traoré Mansa Wali

## SUJET 1

Je décris le processus qui a abouti à la décolonisation de l'Afrique par les Européens.

- **2 types de produits échangés entre les Européens et les Africains avant la colonisation.**

- a) armes
- b) esclaves

**Autres** : tissu, tabac, sucre, bois, or, etc.

- **2 causes de la conquête de l'Afrique par les Européens.**

- a) recherche de débouchés pour les produits européens
- b) mission de civilisation des peuples africains

**Autres** : recherche de matières premières, colonie de peuplement, rivalités entre- Européens (prestige, visées hégémoniques ...), évangélisation; etc.

- **2 nations européennes colonisatrices en Afrique.**

- a) France
- b) Angleterre

**Autres** : Hollande, Belgique Portugal

- **2 conséquences pour l'Afrique.**

- a) pillage des ressources naturelles
- b) acculturation (assimilation à la culture occidentale)

**Autres** : dislocation des structures traditionnelles, balkanisation, scolarisation, création de structures sanitaires, de voies de communication (routes, chemin de fer), introduction de cultures de rente, etc.

## SUJET 2

**Exercice 1 : Je site 2 sites préhistoriques au Sénégal**

- a) La pointe de Fann,
- b) Les gisement des madeleines

Autres : Bel Air, le lac Tiémassa, le parc national de Niokolo-Koba

**Exercice 2 : Cite 3 outils leviers**

- a) La brouette
- b) Les ciseaux
- c) Les tenailles

Autres : La balance romaine, le marteau arrache-clou, la pince à épiler, le casse-noix...

**Exercice 3 : Donne 2 activités économiques importantes du Sénégal**

- a) Agriculture
- b) Pêche

Autres : Tourisme, Elevage...

**Exercice 4 : Je recopie dans l'ordre, du Nord au Sud, les ports de pêche de la Petite Côte  
Dakar - Mbour- Joal - Ziguinchor**

**Exercice 5 : Recopie dans l'ordre chronologique ces 4 événements de l'histoire de l'empire  
de Gao:**

- 1 - Indépendance de Gao
- 2 - Mort de Sonni Ali Ber
- 3 - Prise du pouvoir par Mohammed Touré
- 4 - Attaque par le Sultan du Maroc

**Exercice 6 : Numérote dans l'ordre, (de 1 à 5), les étapes de la rumination**

L'herbe passe dans le bonnet (ou réseau) 2

L'herbe est avalée 5

L'herbe revient dans la bouche 3

L'herbe est stockée dans la panse 1

L'herbe est mâchée 4

**Exercice 7: Je recopie les 4 organes qui participent à la digestion :**

- a) l'estomac
- b) les molaires
- c) le foie
- d) le pancréas

**Exercice 8 : Coche la signification de « Kaya Maghan »**

Le « maître de l'empire »

Le « maître de l'or» x

Le « maître tout puissant »

Le « chef de l'Etat »

Le « chef de l'armée »





**Exercice 1** : Je donne un produit pour chaque type d'activité économique

a) **élevage**: viande, cuir, œuf, lait, etc.

b) **artisanat**: bijou, sculpture, ustensile de cuisine, meuble, tableau d'art, masque, panier en osier, pagne tissé, etc.

**Exercice 2** : Je cite 2 des principaux accidents du relief du Sénégal

1. les collines de Kédougou

2. le massif de Ndiass

**Autres accidents du relief**: les mamelles de Dakar, le plateau de Thiès, les monts Bassari, les falaises de Matam

**Exercice 3** : Je recopie dans l'ordre, du Sud au Nord, les ports de pêche

1. Ziguinchor 2. Joal 3. Mbour 4. Dakar 5. Kayar 6. Saint-Louis

## **INITIATION SCIENTIFIQUE ET TECHNOLOGIQUE (IST)**

**Exercice 1** : Je cite les différentes sortes de dents d'une personne adulte :

Les incisives, les canines, les prémolaires et les molaires

**Exercice 2** : Je réécris les organes selon l'ordre de passage d'un aliment dans le tube digestif.

1 Souche

2 Œsophage

3 Estomac

4 Intestin grêle

5 Gros intestin

**Exercice 3** : Je numérote dans l'ordre les actions à mener pour l'entretien d'une pelle après usage.

1) Enlever les restes de ciment

2) Essuyer la partie métallique

3) Rincer

4) Passer un chiffon imbibé d'huile sur la partie métallique

5) Ranger à l'abri des jeunes enfants

## **SUJET 4**

Je rédige une fiche de révision sur le mode de vie des hommes de la préhistoire en rappelant :

- **2 activités de subsistance** :

a) cueillette

b) chasse

**Autres réponses** : agriculture ; élevage ; pêche ; etc.

- **2 types d'habitation** :

a) abri-sous-roche

b) hutte

**Autres réponses** : case ; campement en plein air ; campement saisonnier ; grotte ; etc.

- 2 types d'outils :

a) biface

b) racloir

**Autres réponses** : grattoir ; aiguille ; harpon ; lame ; couteau ; hache ; etc.

- 2 types d'armes :

a) sagaie

b) arc

**Autres réponses** : lance ; propulseur ; certains outils peuvent aussi servir d'armes (hache ; couteau. etc.)

## SUJET 5

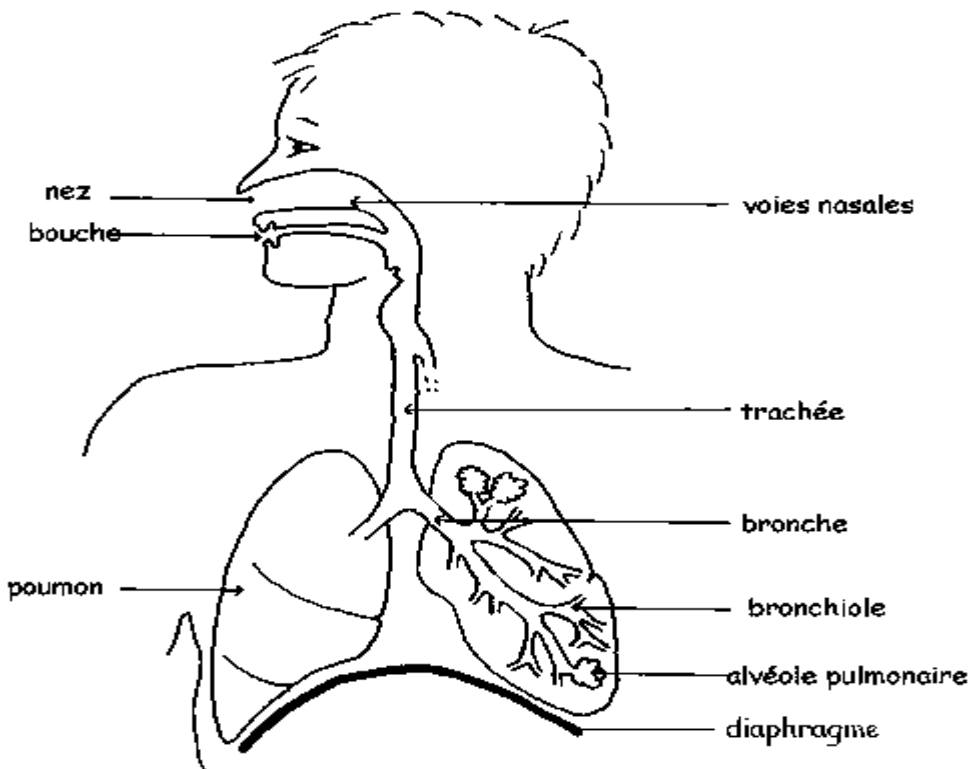

1. Schéma annoté de l'appareil respiratoire:

2. Description des deux mouvements respiratoires:

Les deux mouvements respiratoires sont l'**inspiration** et l'**expiration**.

• Pendant l'**inspiration**, la poitrine se soulève et le diaphragme s'abaisse : de l'air entre dans les poumons qui se gonflent.

• Pendant l'**expiration**, la poitrine s'abaisse et le diaphragme remonte : les poumons sont pressés et l'air est chassé. :

**L'inspiration** : c'est l'entrée de l'air dans les poumons ;

**L'expiration** : c'est la sortie de l'air des poumons.

## SUJET 6

## HISTOIRE

### Exercice 1.

Je donne deux types de raisons de l'expansion européenne :

- a) les raisons économiques,
- b) les raisons politiques,

**Autres réponses possibles** : recherche de matières premières, de débouchés pour les produits européens, volonté de puissance etc., raisons religieuses (Evangélisation, lutte contre l'islam), raisons culturelles (assimilation), goût de l'aventure ...

### Exercice 2

Je réécris dans l'ordre chronologique ces évènements qui ont marqué la lutte syndicale pendant la période coloniale :

- 1- la Grève de Rufisque par les travailleurs du chemin de fer Dakar-Saint-Louis.
- 2- l'institution du Droit de Grève en Afrique française,
- 3- la grève des Cheminots qui dura plus de cinq mois.

### Exercice 3

Je réécris dans l'ordre chronologique à partir du plus ancien la succession de ces dynasties dans l'empire Songhaï :

- a) les Dia
- b) les Soni
- c) les askia

### Exercice 4

Je souligne 3 métiers qu'on retrouve fréquemment en milieu rural : vannier - informaticien - mécanicien - éleveur- plombier - potier- chirurgien - bûcheron

## GEOGRAPHIE

### Exercice 5

Je donne 3 métiers dont le développement au Sénégal est influencé par le tourisme :

1. Le métier de guide touristique,
2. Le commerce d'antiquités,
3. La restauration

**Autres réponses possibles** : le transport, l'hôtellerie, l'artisanat.

### Exercice 6. Je donne:

- a) le nom de la fête chrétienne qui célèbre la naissance de Jésus Christ :  
- Noël,
- b) le nom de la fête musulmane qui célèbre le sacrifice d'Abraham :  
- Tabaski,
- c) le nom d'une ville religieuse musulmane au Sénégal :  
- Touba

**Autres réponses possibles** : Tivaouane, Yoff, Ndiassane, Thiénaba, Médina Gounasse etc.

d) le nom d'une ville religieuse chrétienne du Sénégal :

- Popenguine

**Autres réponses possibles :** Mont Rolland. Gouloumbou, Kémento Ndiafatte. Savoigne.

### Exercice 7

Je réécris dans l'ordre d'importance numérique les 4 principales ethnies du Sénégal :

- a) Wolofs
- b) Halpulaar
- c) Sérères
- d) Diolas

## INITIATION SCIENTIFIQUE ET TECHNOLOGIQUE

### Exercice 8.

Je cite deux risques liés au manque d'entretien des appareils électroménagers :

- a) le court-circuit,
- b) la détérioration des pièces de l'appareil,

**Autres réponses possibles :** l'électrocution, la panne, le dysfonctionnement, la diminution de la durée de vie des pièces, la rouille).

### Exercice 9.

Je donne 2 caractéristiques propres aux oiseaux:

1. un bec
2. des plumes

**Autres réponses possibles :** deux pattes, deux ailes, œufs couvés

### Exercice 10.

Je barre les dents qui ne font pas partie de la denture des herbivores :

- a). les incisives,
- b). les canines
- c). les prémolaires,
- d). les molaires.

## SUJET 7

### Exercice 1 :

Numérote de 1 à 3 ces empires de l'Afrique selon leur ordre d'apparition

Songhay

Ghana

Mali

### Exercice 2 :

Relie par une flèche chaque navigateur au fait historique qui l'a rendu célèbre

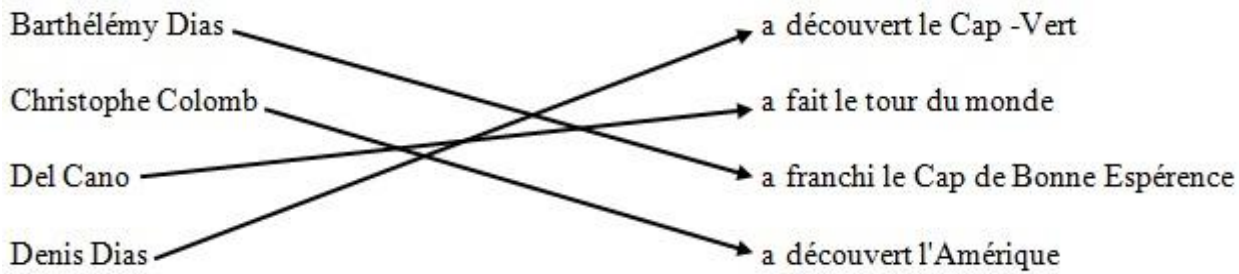

**Exercice 3 :**

2 causes de l'exode rural au Sénégal :

Réponses possibles

La pauvreté, le chômage, attrait de la ville, dénuement des campagnes sur le plan des infrastructures, sécheresse ...

**Exercice 4 :**

Le nom de deux lacs du Sénégal

Réponses possibles :

Lac de Guiers, Lac Retba (ou lac rose), Lac Tanma, ...

**Exercice 5 :**

Les trois facteurs qui déterminent le climat

1. Le vent
2. La température
3. Les pluies

**Exercice 6 :**

Mets une croix devant les quatre combustibles de la liste suivante.

- Le verre
- L'eau
- Le charbon
- L'essence
- Le bois
- Le fil de fer
- Le butane
- Le cuivre

**Exercice 7 :**

Détermine pour chaque action l'outil à utiliser

- 1/ enfoncer des clous : le marteau
- 2/ serrer des vis : un tournevis
- 3/ couper une planche en bois : une scie
- 4/ déplacer des charges : une brouette

## SUJET 8

Participe au test de sélection du rapporteur. Pour cela

• **Cite un explorateur qui a visité :**

- Tombouctou : René Caillé
- Le Niger : Mungo Park
- Le Congo : Livingstone

• **Donne**

- La principale cause de la traite négrière : C'est le besoin de main-d'œuvre

**NB** : accepter cause économique

- 2 conséquences de la traite négrière en Afrique :

1) le dépeuplement

2) la misère

Autres réponses : dégradation des mœurs ; famine ; séparation (ou éclatement) des familles ; pauvreté.

- 1 conséquence de la traite négrière en Amérique : peuplement

Autres réponses : développement agricole ; introduction de la culture africaine

- 1 conséquence de la traite négrière en Europe : développement de l'industrie

Autres réponses : machinisme; capitalisme etc.

## SUJET 9

**Exercice 1 :**

Donne les deux types de résistance que les Africains ont opposés aux colonisateurs

1. Résistance armée
2. Résistance pacifique

**Exercice 2 :**

Complète le tableau ci-dessous

<b>Empires</b>	<b>Capitales</b>	<b>Titre du roi (ou de l'empereur)</b>
Empire du Ghana	Kumbi saleh	Kaya Maghan ou Tounka
Empire du Mali	Niani	Mansa

**Exercice 3 :**

- Donne le nom du fleuve sur lequel est construit le barrage de Manantali : **Le fleuve Sénégal**

- Donne le nom du lac qui fournit de l'eau potable à une grande partie du Sénégal : **Le Lac de Guiers.**

**Exercice 4 :**

Complète le tableau ci-dessous

## Parcs nationaux ou réserves

Parc de Hann

Parc de Djoudj

Parc de Niokolo-Koba

Reserve de Bandia

## Localisation des parcs (la région)

Dakar

Saint-Louis

Kédougou, Tambacounda

Thies

### Exercice 5 :

Annote ces différents éléments de l'ordinateur

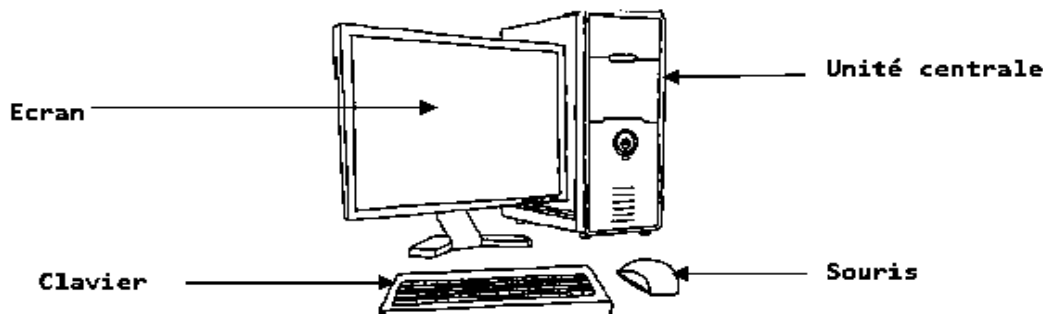

### Exercice 6 :

Donne pour chacun de ces organes le suc digestif qu'il produit :

- Foie : la bile
- Langue : la salive
- Estomac : le suc gastrique (ou suc stomacal)
- Intestin : le suc intestinal

## SUJET 10

- ✓ Cite deux des principales parties d'un réchaud à gaz :
  1. la bonbonne ou la bouteille de gaz;
  2. le robinet.Autres réponses acceptables : le brûleur - le fourneau
- ✓ Numérote dans l'ordre les actions ci-dessous pour allumer un réchaud à gaz :
  - 2 Approcher la flamme du brûleur
  - 3 Ouvrir le robinet
  - 1 Craquer le brin d'allumette

✓ Donne deux des principaux risques liés à une fuite de gaz :

1. un incendie ;

2. une asphyxie

Autre réponse : une intoxication

✓ Cite deux des principales techniques d'entretien du réchaud à gaz :

1. dépoussiérage ;

2. débouchage.

Autre réponse acceptable : lavag

✓ Décris comment résoudre chacune des pannes ci-dessous énumérées du réchaud à gaz:

Gicleur bouché

Déboucher avec un fil métallique fin (fil de tamis par exemple)

Trous du bruleur bouchés

Tremper dans de l'eau chaude, rincer et laisser secher

.....

## Education au développement durable

### SUJET 1

J'indique à mon correspondant :

➤ 3 maladies que peut avoir cette population

Maladies respiratoires (asthme, bronchite...)

Maladies cutanées (gale....),

Maladies diarrhéiques (choléra.....)

➤ 3 problèmes qui menacent l'environnement

Surexploitation marine

Avancée de la mer

Pollution

➤ 4 mesures à prendre pour faire face à la situation

Repos biologique

Brigade de surveillance de la plage

Sensibilisation

Traitement des eaux usées des usines, etc.

### SUJET 2

**Exercice 1** : Donne deux organisations du système des nations unies.





OMS	Santé
UNICEF	Enfance
UNESCO	Education

**Exercice 8 :** Par une flèche, relie la maladie au microbe ou virus responsable.

Tuberculose	Vibron cholérique
Lèpre	Bacille de Nicolaier
T'tanos	Bacille de koch
cholra	Bacille de Hansen

### SUJET 3

**Exercice 1 :**

Signification de :

- **A. S. C.** : Association Sportive et Culturelle
- **G. P. F.** : Groupement de Psromotion Féminine
- **A. P. E.** : Association des Parents d'Élèves

**Exercice 2 :**

Les symboles de la République sont:

- L'hymne national
- Le drapeau national
- Le sceau
- La devise

**Exercice 3 :**

Je propose deux modes de gestion des déchets ménagers :

Collecte- évacuation - recyclage - récupération des eaux usées

**Exercice 4 :**

Pour élire le président du conseil rural, complète avec les étapes suivantes :

- inscription sur les listes
- Campagne électorale
- proclamation des résultats
- réunion du conseil rural
- l'élection du président du conseil rural

**Exercice 5:**

Je complète.

1. Présentation de la proposition de loi
2. Débats

- 3. Vote
- 4. Adoption

**Exercice 6 :**

Je remets en ordre les actions suivantes :

- 1. Ramassage
- 2. Entassement
- 3. Evacuation
- 4. Recyclage

**Exercice 7 :**

Je relie chaque corps à sa devise :

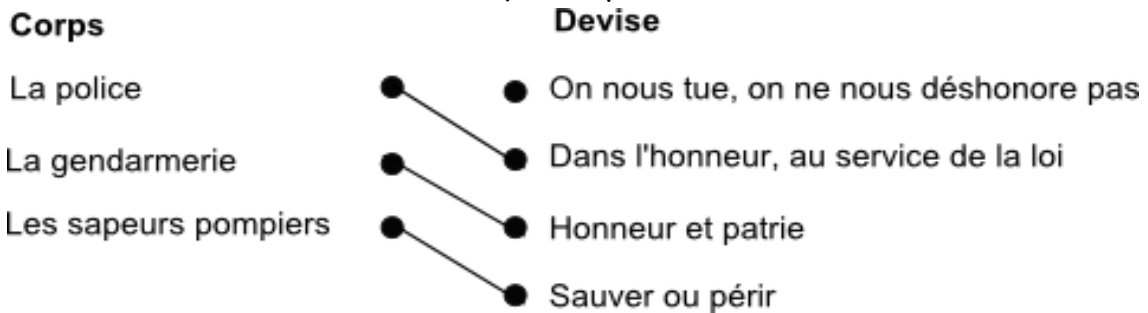

**Exercice 8 :**

Parmi les problèmes suivants, j'encadre deux qui sont nés de la différence d'appartenance :

- Rivalité
- Flatterie
- Discussion
- Mépris
- Moquerie

**Exercice 9 :**

Je relève deux solutions:

- Pare - feu
- Brise- vent
- Construction de digues

**SUJET 4**

**VIVRE ENSEMBLE**

**Exercice 1 :**

La deuxième personnalité de l'Etat du Sénégal, c'est le Président de l'assemblée nationale.

**Exercice 2 :**

Je complète la phrase :

Au Sénégal, le pouvoir exécutif est exercé par le Président de la République.

Accepter aussi : « par le Président de la République et son gouvernement ».

### Exercice 3

Je mets dans l'ordre les comportements à observer lors de la levée des couleurs :

- arrêter tout ce qu'on fait,
- rester debout, immobile et silencieux,
- attendre jusqu'à la fin de l'opération

Je classe dans l'ordre hiérarchique ces autorités locales :

- 1- Le Gouverneur,
- 2- Le Préfet,
- 3- Le Commissaire de police.

### Exercice 5 :

Je réponds par Vrai ou Faux :

- Le drapeau du Sénégal est composé de trois bandes (Verte, jaune, rouge) verticales et égales avec une étoile de 5 branches au milieu du jaune. (**Vrai**)
- Quand on monte ou on descend le drapeau, Je dois continuer mon chemin. (**Faux**)

### Exercice 6 :

Je coche les conditions pour être électeur au Sénégal :

- avoir voir 18 ans au moins;
- être candidat;
- s'inscrire sur les listes électorales ;
- avoir sa carte nationale d'identité ;
- jouir de ses droits civiques et politiques :
- être militant d'un parti politique.

## VIVRE DANS SON MILEU

### Exercice 7 :

Je donne deux mesures pour lutter contre la déforestation :

- planter des arbres,
- éviter les feux de brousse.

### Autres réponses possibles

- Eviter la coupe abusive des arbres,
- Lutte- contre les feux de brousse,
- Ouvrir des pare-feux.
- Reboiser,
- Mis en défens,
- Protéger les forêts (forêts classées).

### Exercice 8 :

Je donne trois précautions à prendre pour éviter la carie dentaire :

- Utiliser les cure-dents,
- Se brosser les dents après chaque repas ;
- Eviter de manger des aliments trop sucrés.

### Autres réponses possibles :

- Eviter de casser des objets durs avec les dents,
- Eviter d'Ouvrir une bouteille avec les dents,
- Eviter d'abuser des aliments trop sucrés.

**Exercice 9** : Je complète dans l'ordre les étapes ci-dessous pour entretenir l'école :

- Désherber la cour de l'école,
- rassembler les ordures,
- ramasser les ordures,
- transporter les ordures avec une brouette,
- déposer les ordures dans la poubelle.

**Exercice 10** : Je complète dans l'ordre les étapes suivantes pour bien -entretenir des habits :

- Laver les habits avec de l'eau et du savon,
- faire sécher les habits au soleil,
- repasser les habits,
- ranger les habits.

**Exercice 11** : Je coche la maladie causée par une eau impure :

- le paludisme,
- la bilharziose,
- la tuberculose.

**Exercice 12** :

Je mets une croix devant les bonnes réponses :

Le choléra se manifeste par :

- une diarrhée persistante ;
- des vomissements fréquents ;
- une toux ;
- des crachats sanguinolents

## SUJET 5

### VIVRE DANS SON MILIEU

**Exercice 1** :

Cite :

2 types d'allaitement : allaitement maternel, allaitement artificiel, (allaitement mixte)

2 maladies causées par une carence nutritionnelle: kwashiorkor, marasme, (rachitisme)

**Exercice 2**

Ordonne les différentes étapes du balayage de la classe :

- 1) Arroser le sol
- 2) Balayer
- 3) Rassembler les ordures
- 4) Jeter les ordures dans la poubelle.

### Exercice 3 :

Relie par une flèche chaque forme de dégradation de l'environnement à l'explication correspondante :

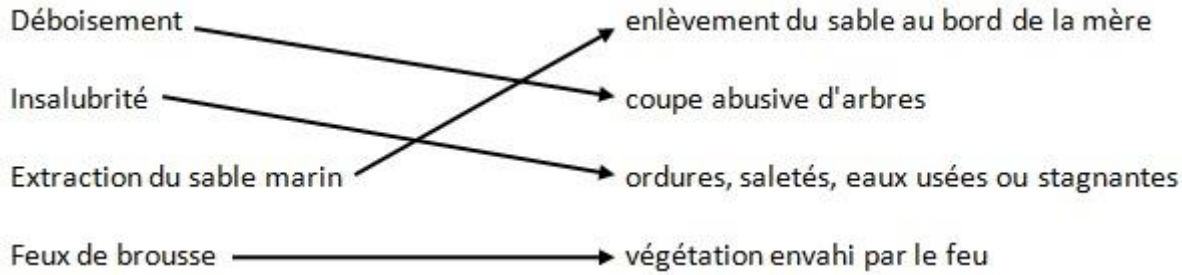

### VIVRE ENSEMBLE

#### Exercice 4 :

- Qui a fondé la Croix rouge internationale (CRI) ?

La croix rouge internationale (CRI) a été fondée par **Henri DUNANT**.

- Cite trois activités de la Croix rouge internationale en temps de guerre.

1. secourir les blessés ;
2. distribuer des colis aux soldats au front ;
3. rassembler des familles dispersées (ou visiter des camps de prisonniers).

#### Exercice 5

Donne la signification de ces sigles.

**ONU** : Organisation des Nations Unies

**FMVJ** : Fédération Mondiale des Villes Jumelées

**UA** : Union Africaine

**CIO** : Comité International Olympique

#### Exercice 6 :

Coche la date de création de la CEDEAO.

28 mai 1975

04 avril 1960

Coche le nom de la ville qui abrite le siège de la CEDEAO.

Addis Abéba

Abuja

### SUJET 6

Remplis correctement ta fiche avec les informations suivantes :

**Maladies** : Paludisme, Choléra

**Agents responsables** : Vibrion cholérique, Plasmodium

**Symptômes** : Diarrhée abondante, Maux de tête (ou fièvre), vomissements abondants, amaigrissement (ou perte de poids), perte d'appétit, frissons, courbatures, crampes.

**Moyens de prévention** :

- Dormir sous une moustiquaire imprégnée
- réchauffer les repas avant consommation
- détruire les gîtes larvaires ;
- éliminer les eaux stagnantes ;
- désherber les environs immédiats des habitations ;
- Se laver régulièrement les mains avec de l'eau propre et du savon
- nettoyer proprement les légumes et les fruits ;
- protéger les aliments ;
- utiliser un antiseptique pour les mains ...

Maladies concernées	Agents responsables	Symptômes	Moyens de prévention
Paludisme	Plasmodium	<ol style="list-style-type: none"> <li>1. Maux de tête, (ou fièvre),</li> <li>2. Vomissements abondants,</li> <li>3. Perte d'appétit,</li> <li>4. Frissons</li> </ol>	<ol style="list-style-type: none"> <li>1. Dormir sous une moustiquaire imprégnée,</li> <li>2. Détruire les gîtes larvaires,</li> <li>3. Eliminer les eaux stagnantes,</li> <li>4. Désherber les environs immédiats des habitations</li> </ol>
Cholera	Vibron cholérique	<ol style="list-style-type: none"> <li>1. Diarrhée abondante</li> <li>2. Vomissements abondants,</li> <li>3. Amaigrissement (ou perte de poids),</li> <li>4. Crampes</li> </ol>	<ol style="list-style-type: none"> <li>1. Se laver régulièrement les mains avec de l'eau propre et du savon,</li> <li>2. Nettoyer proprement les légumes et les fruits,</li> <li>3. Protéger les aliments,</li> <li>4. Utiliser un antiseptique pour les mains</li> </ol>

## SUJET 7

### VIVRE DANS SON MILIEU

#### Exercice 1:

- a) Une eau potable est une eau que l'on peut boire sans risque de tomber malade.
- b) Cite deux microbes responsables de maladies : bacille de Koch, bacille de Hansen, bacille de Nicolaïer, vibron cholérique,  
Accepter : bactérie, virus.

#### Exercice 2:

Voici une liste de maladies : kwashiorkor, asthme, rachitisme, pneumonie

Relève :

- deux maladies liées à la malnutrition : kwashiorkor, rachitisme ;
- deux maladies respiratoires : asthme, pneumonie.

**Exercice 3 :**

Ordonne ces étapes de lavage du corps de l'enfant :

- 1 Mouiller tout le corps
- 2 Frotter le corps (utiliser un frottoir)
- 3 Rincer le corps
- 4 Essuyer avec une serviette

**VIVRE ENSEMBLE**

**Exercice 4:**

Classe dans le tableau ci-dessous les autorités suivantes : Maire, Gouverneur, Préfet, Président du Conseil départemental.

Autorités nommées	Autorités élues
Gouverneur	Maire
Préfet	Président Conseil départemental

**Exercice 5:**

Complète les phrases avec les termes suivants : la Constitution, le lion, le drapeau et le Haut-Commissariat pour les Réfugiés :

- **Le lion** est un emblème de la République du Sénégal.
- **Le drapeau** est un symbole de la République.
- **Le Haut-Commissariat** pour les Réfugiés est l'organisme chargé des réfugiés.
- **La Constitution** est la charte fondamentale de la République.

**Exercice 6:**

Relie par une flèche chaque organisation ou organisme à son domaine:

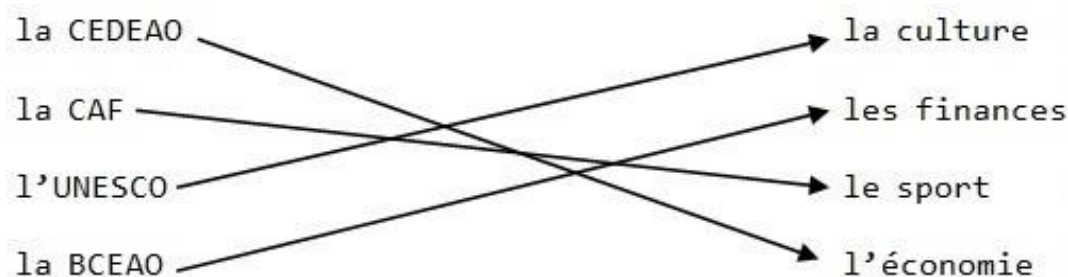



## **SUJET 8**

### **CONTEXTE**

Tu accompagnes ton grand frère qui veut retirer sa carte d'électeur et sa carte d'identité à la préfecture. A l'arrivée, vous assistez à la levée des couleurs. Sur le chemin du retour, ton frère t'interpelle sur les droits civiques et les devoirs du citoyen.

### **CONSIGNES**

Indique-lui :

- Trois types d'élections auxquelles il peut participer avec sa carte d'électeur et sa carte d'identité.

- Election présidentielle
- Elections législatives
- Elections locales

Accepter aussi : référendum

- Trois comportements du citoyen pendant la levée des couleurs.
  - S'arrêter,
  - Rester debout et immobile,
  - Se mettre face au drapeau,
  - Rester silencieux.

**Ministère de l'Education  
scolaire :** \_\_\_\_\_

**Année**

**Inspection d'Académie de .....**  
\_\_\_\_\_

**Date :**

**Inspection Départementale de l'Education**

De .....

**DEMANDE D'AUTORISATION D'ABSENCE**

**Ecole** : \_\_\_\_\_

**Prénoms et Nom** \_\_\_\_\_

**Matricule** : \_\_\_\_\_ **Grade** \_\_\_\_\_

**Fonction** : \_\_\_\_\_

**Nombre de jours  
sollicité** \_\_\_\_\_

\_\_\_\_\_

**Du** : \_\_\_\_\_

**au** \_\_\_\_\_

**Motif** :

\_\_\_\_\_

\_\_\_\_\_

**Date(s) précis(s) de restitution** :

\_\_\_\_\_

\_\_\_\_\_

**L'Intéressé**

**Le Directeur**

**L'Inspecteur Départemental**

## ESSAI N°01

Numéro de table : .....

Prénom et nom du candidat : .....

Date et lieu de naissance : .....

Centre d'examen : .....

### LANGUE ET COMMUNICATION : CONTROLE DES RESSOURCES

Consigne : lis le texte suivant puis réponds aux questions qui te sont posées.

Texte :

Notre école est assez petite. Elle ne comporte que deux classes dans lesquelles nous étudions en groupe selon notre niveau.

Près de notre école, il y a des manguiers et des papayers. Pendant la récréation, nous nous mettons sous les arbres pour profiter de l'ombre.

Notre instituteur habite loin de l'école. Il est grand et brun. Il est très gentil alors que l'instituteur de l'autre classe est sévère.

Au début de l'année, notre maitre nous a demandés de parler de nous. Je lui ai dit « je m'appelle Karim, j'ai 11ans, j'habite la petite maison, sur la colline, à un kilomètre de l'école. Je vais à l'école à pied tous les matins. Parfois je suis fatigué et j'ai envie de rester au lit, surtout lorsqu'il fait froid, mais je me dis qu'il est important d'étudier »

COMPREHENSION :

1. Comment est l'école décrite dans ce texte ?

.....

2. Cite deux noms d'arbres dans le texte

.....

3. Comment s'appelle l'auteur de ce texte ?

.....  
4. Comment est son maître ?  
.....

VOCABULAIRE :

Exercice 1 : donne deux homonymes de « maître »  
.....

Exercice 2 :

Trouve un synonyme de :

Instituteur : .....

Trouve dans le texte un contraire de :

Sévère : .....

GRAMMAIRE

Exercice 1 : repère le type des phrases suivantes :

☐ Karim ne doit pas quitter l'école. ....

☐ Présente-toi devant tes camarades ! .....

☐ Quelle école ! Elle n'a que deux classes.  
.....

☐ Vous aimez bien étudier à l'école ? .....

Exercice 2 : donnez la nature et la fonction des mots suivants

Groupes : .....

Arbres : .....

CONJUGAISON

Exercice 1 : conjugue les verbes entre parenthèses au présent de l'indicatif

Tu (rester) à la maison.  
.....

Vous (être) dans l'école.  
.....

Exercice 2 : conjugue les verbes soulignés au passé composé de l'indicatif

Nous partons à Casablanca.

.....

Les femmes choisissent les belles couleurs.

.....

Je vais à l'école

.....

## ORTHOGRAPHE

Exercice 1 : les mots soulignés renferment des fautes. Réécris la phrase en les corrigeant.

Les janbes du geune homme sont cassées et le maidecin les a immobilisé.

Les ..... du .....homme sont cassées et le .....les a .....

Exercice 2 : remplace les points par « tous » ou « toutes » dans les phrases suivantes

Je vais à l'école à pieds.....les matins.

Je vais à l'école.....les soirées.

## LANGUE ET COMMUNICATION : CONTROLE DE LA COMPETENCE

Contexte : c'est l'ouverture des classes. Tu viens de passer tes vacances chez toi ou dans une autre localité (village, ville...)

Consigne : rédige un texte de douze (12) lignes au moins pour raconter ce que tu as fait pendant ces vacances.

.....

.....

.....

.....

.....

.....

.....

.....  
.....  
.....  
.....  
.....

LANGUE ET COMMUNICATION : CONTROLE DE LA COMPETENCE

Contexte : c'est l'ouverture des classes. Tu viens de passer tes vacances chez toi ou dans une autre localité (village, ville...)

Consigne : rédige un texte de douze (12) lignes au moins pour raconter ce que tu as fait pendant ces vacances.

.....  
.....  
.....  
.....  
.....  
.....  
.....  
.....  
.....  
.....  
.....  
.....  
.....  
.....  
.....

LANGUE ET COMMUNICATION : CONTROLE DE LA COMPETENCE

Contexte : c'est l'ouverture des classes. Tu viens de passer tes vacances chez toi ou dans une autre localité (village, ville...)

Consigne : rédige un texte de douze (12) lignes au moins pour raconter ce que tu as fait pendant ces vacances.

.....

.....

.....

.....

.....

.....

.....

.....

.....

.....

.....

.....

.....

.....

.....

## MATHEMATIQUES : CONTROLE DES RESSOURCES

Activités numériques :

Exercice 1 :

Après ses dépenses qui s'élèvent à 150.000F, un père de famille économise 85.875F. Avec cet argent il veut payer un téléviseur qui coûte 198.000F

1. Ecris en lettres

150.000F : .....

85.875F : .....

198.000F : .....

2. Trouve la somme qui lui manque à payer le téléviseur

.....

Activités de mesure :

Exercice 1 : en évaluation, le maitre te propose l'opération suivante :

$$6\text{km } 8\text{dam } 5\text{cm} + 84\text{hm } 907\text{m} =$$

Place ces mesures dans le tableau de conversion puis effectue l'opération

.....

.....

.....

.....

.....

.....

.....

Exercice 2 : un verger rectangulaire a 40m de longueur sur 25m de largeur. Calcule son périmètre.

.....

.....

Activités géométriques :

Exercice 1 : trace la droite D2 parallèle à D1 et passant par le point A.

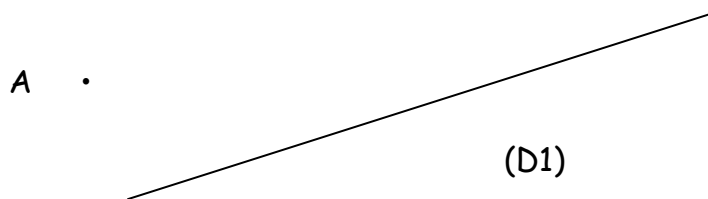

Exercice 2 : trace un angle ABC de 45° et un angle IJK de 103°. Donne la nature de chacun des deux angles.

.....





Songhay  
Ghana

Mansa  
Askia

**Géographie :**

1) Mets le nom de l'animal devant la famille à laquelle il appartient : chèvres - bœufs - chevaux  
-moutons - ânes.

Ovins : .....

Bovins : .....

Caprins : .....

Équins : .....

2) Reproduisez le tableau et placez les produits dans la colonne qui convient : arachide,  
ordinateur, poisson, pétrole, véhicule, riz, coton, phosphate.

Produits importés	Produits exportés

**Initiation scientifique et technologique :**

1) Mets une croix devant les trois meilleures réponses :

Un feu d'essence éclate à la maison. Pour l'éteindre :

- Je verse du sable sur le feu.
- Je verse de l'eau sur le feu.
- J'étouffe le feu avec une couverture épaisse.
- J'appelle les sapeurs-pompiers.
- J'utilise un extincteur.

2) Relie l'organe à son sens.

La langue

L'œil

L'oreille

La peau

Le nez

L'ouïe

Le toucher

L'odorat

Le goût

La vue

**DECOUVERTE DU MONDE : CONTROLE DE LA COMPETENCE**

Complète le tableau suivant :

Types d'industrie	Produits fabriqués	Exemples de société

Industrie alimentaire		
	engrais	
		SODEFITEX
	papiers	

**DECOUVERTE DU MONDE : CONTROLE DE LA COMPETENCE**

Complète le tableau suivant :

Types d'industrie	Produits fabriqués	Exemples de société
Industrie alimentaire		
	engrais	
		SODEFITEX
	papiers	

**DECOUVERTE DU MONDE : CONTROLE DE LA COMPETENCE**

Complète le tableau suivant :

Types d'industrie	Produits fabriqués	Exemples de société
Industrie alimentaire		
	engrais	
		SODEFITEX
	papiers	

## DECOUVERTE DU MONDE : CONTROLE DE LA COMPETENCE

Complète le tableau suivant :

Types d'industrie	Produits fabriqués	Exemples de société
Industrie alimentaire		
	engrais	
		SODEFITEX
	papiers	

## EDUCATION AU DEVELOPPEMENT DURABLE : CONTROLE DES RESSOURCES

Vivre ensemble :

1) Relie chaque organisation à son rôle.

GIE participer au développement du quartier à travers les activités de sport et culture.

ASC promouvoir l'épanouissement de la femme par des activités économiques.

GPF développer l'économie à travers la solidarité et les activités communes.

2) Mets vrai ou faux devant les phrases suivantes :

La CEDEAO est créée en 1972 et elle regroupe 4 Etats.

L'OMVG est créée en 1978 et elle regroupe 4 Etats.

Vivre dans son milieu :

1) relie la maladie à son microbe :

La tuberculose bacille de Hansen

Le paludisme bacille de Koch

La lèpre bacille de Nicolaier

Le tétanos plasmodium

2) Donne deux mesures de lutte contre le déboisement

.....  
Donne deux mesures de lutte contre les feux de brousse  
.....

Numéro de table : .....  
Prénom et nom du candidat : .....  
Date et lieu de naissance : .....  
Centre d'examen : .....

**EDUCATION AU DEVELOPPEMENT DURABLE : CONTROLE DE LA COMPETENCE**

Complète le tableau suivant :

Carences	Maladies	Symptômes
Le manque de vitamine B1		
	Le Scorbut	
		Ventre gonflé, dépigmentation des cheveux, peau craquelée
Le manque de vitamine D		

Numéro de table : .....  
Prénom et nom du candidat : .....  
Date et lieu de naissance : .....  
Centre d'examen : .....

**EDUCATION AU DEVELOPPEMENT DURABLE : CONTROLE DE LA COMPETENCE**

Complète le tableau suivant :

Carences	Maladies	Symptômes
Le manque de vitamine B1		
	Le Scorbut	
		Ventre gonflé, dépigmentation des cheveux, peau craquelée
Le manque de vitamine D		

## ESSAI N°02

N° DE LA LISTE D'APPEL \_\_\_\_\_

PRENOMS ET NOM DU  
CANDIDAT \_\_\_\_\_

**en majuscule**

DATE ET LIEU DE  
NAISSANCE \_\_\_\_\_

CENTRE DE  
\_\_\_\_\_

**NOTA-** le candidat est prié de n'écrire en aucun cas (1<sup>ère</sup> et 2<sup>ème</sup> page) au-dessus de la ligne perforée.

**LANGUE ET COMMUNICATION : CONTRÔLE DES RESSOURCES (60mn)**

**Consigne** : lis le texte et réponds aux questions qui te sont posées.

**Texte** :

Des maures avaient envahi la place du village avec leurs troupeaux car c'était la veille de la fête du mouton. Chaque père de famille cherchait à trouver le bélier qui lui permettra de faire le sacrifice d'Abraham. Cette année-là, les maures n'avaient présenté que des moutons maigres. Avant midi, plus de bruits ni de poussière. La vie était redevenue calme au village. De l'autre côté où se trouve le marché, les femmes faisaient leurs achats pendant que les enfants se rendaient à la rivière pour laver les moutons qui seront sacrifiés le lendemain. Une ambiance régnait dans tout le village

**QUESTIONS**

**COMPREHENSION DU TEXTE :**

**Exercice 1** : Mets une croix devant le titre qui convient au texte

a) L'arrivée des moutons

b) les préparatifs de la fête

c) la vie au village

**Exercice 2** : Trouve les bonnes réponses en entourant oui ou non

- |  |     |     |
|--|-----|-----|
| - Les béliers servaient au sacrifice d'Abraham | oui | non |
| - Le village était très animé                  | oui | non |
| - Les maures avaient de bons moutons           | oui | non |

**Exercice 3** : Réponds à la question en mettant une croix devant la bonne réponse. Ce texte est un texte :

- a) Argumentatif    b) injonctif    c) narratif    d) descriptif    e) dialogué

### CONTROLE DES RESSOURCES

**Exercice 4** : Encadre l'adjectif indéfini contenu dans cette phrase

Chaque père de famille cherchait à trouver un bélier

Souligne le complément circonstanciel de temps dans la phrase suivante

Cette année-là, les maures n'avaient présenté que des moutons maigres

**Exercice 5** : Donne la signification du mot maigre

Maigre signifie : -----  
-

**Exercice 6** : a) Donne la nature et la fonction des mots soulignés dans la phrase suivante

Des maures avaient envahi la place du village avec leurs troupeaux

b) Faites l'analyse logique de la phrase suivante

Chaque père de famille cherchait le bélier qui lui permettra de faire le sacrifice d'Abraham

**Exercice 7** : Mets les phrases suivantes aux temps indiqués ci-dessous

- 1) Des maures avaient envahi la place du village
- 2) Chaque père cherchait à trouver un bélier

Présent : 1) -----  
-

2) -----  
--







## CONTROLE DE LA MAITRISE DES RESSOURCES

### ACTIVITES NUMERIQUES

**Exercice 1** : En classe, ton maître te propose l'opération suivante avec trois solutions. Encadre le bon résultat

$0,871 : 4,05 =$       a) 0,21                      b) 12,05      c) 3,46

**Exercice 2** : Papa gagne 75000F par mois. Il dépense les  $\frac{4}{5}$ . Trouve son économie

Solution :

-----  
-----

### ACTIVITES DE MESURE :

**Exercice 1** : Pour le baptême de sa fille une maman a 60 litres d'huile. Elle utilise les  $\frac{2}{3}$ . Trouve en décalitres la quantité non utilisable

Solution :

-----  
-----

**Exercice 2** : Un triangle mesure 25m de hauteur, la base surpasse la longueur de 10m. Trouve en ares l'aire de ce triangle

Solution :

-----  
-----

### ACTIVITES GEOMETRIQUES

**Exercice 1** : Ton ami(e)était absent(e) lors de la dernière leçon de géométrie. Aide-le (ou aide la) à remplir le tableau suivant en mettant les mesures des angles proposées à la place convenable :  
 $70^\circ - 110^\circ - 30^\circ - 90^\circ - 130^\circ$  et  $49^\circ$

Angle aigu	Angle droit	Angle plat	Angle obtu

**Exercice 2** : Parmi ces angles, choisis un angle aigu et un angle droit et construis-les.

### ACTIVITES DE RESOLUTION DE PROBLEMES :

Pour préparer ton anniversaire, ta mère se rend au marché à 10h avec 25000F. Elle achète 5kg de farine à 400F le kg, 3 paquets de sucre à 2250F, 2l d'huile à 1150F le litre. De retour à 11h, elle fait ses comptes. Quelle est la dépense totale de maman ?

Trouve les données inutiles et la question finale de cet énoncé

Solution :

Données inutiles	Question finale

### CONTROLE DE LA MAITRISE DE LA COMPETENCE

Contexte : Au début de l'année scolaire, la coopérative de votre école veut faire les dépenses suivantes :

-l'achat de 12 dictionnaires à 7500F l'un

-la réparation de 25 tables-bancs par un menuisier qui demande 500F par table

- l'achat de 50 paquets de cahier de 50 pages à raison de 2500F le paquet chez un libraire

L'association des parents d'élèves participe en donnant une contribution financière de 15000F. Les élèves décident de cotiser chacun 1000F. Sachant que la somme est entièrement utilisée et qu'il manque 20000F pour couvrir les dépenses

Consigne : Trouve

- a) La somme totale à dépenser
- b) La somme disponible
- c) Le montant total des cotisations
- d) L'effectif des élèves de l'école

SOLUTIONS	RESULTATS	OPERATIONS
-----------	-----------	------------



N° DE LA LISTE D'APPEL\_\_\_\_\_

PRENOMS ET NOM DU CANDIDAT\_\_\_\_\_

en majuscule

DATE ET LIEU DE NAISSANCE\_\_\_\_\_

CENTRE DE \_\_\_\_\_

NOTA- le candidat est prié de n'écrire en aucun cas (1<sup>ère</sup> et 2<sup>ème</sup> page) au dessus de la ligne perforée.

**EDUCATION A LA SCIENCE ET A LA VIE SOCIALE**

**DECOUVERTE DU MONDE**

**Contrôle de la maîtrise des ressources :**

**Exercice 1** : Cite trois animaux du milieu aquatique

a)----- b) ----- c) -----

**Exercice 2** : Encadre la bonne réponse.

Une combustion lente est :

- une combustion qui dégage beaucoup de lumière et de chaleur
- une combustion qui dégage de la chaleur mais pas de lumière
- une combustion qui ne dégage ni chaleur ni lumière

**Exercice 3** : Parmi les éléments suivants, encadre les deux progrès qui sont du 19<sup>o</sup> siècle

Rayon X -- gouvernail -- caravelle -- lumière -- électricité -- cartographie

**Exercice 4** : Complète le tableau suivant

Empire	Empereur	Titre
	Soudiata Keita	
Ghana		

		Askia Mohamed

**Exercice 5** : a) Encadre trois produits exportés par le Sénégal

Voiture - phosphate - poisson - riz - ciment - sel - ordinateur - sable

b) Quand est ce qu'une balance commerciale est déficitaire ?

-----

**Exercice 6** : Donne le nom de trois lacs au Sénégal et précise celui qui alimente Dakar en eau potable

-----

---

-----

---

Essai n °02

N° DE LA LISTE D'APPEL \_\_\_\_\_

PRENOMS ET NOM DU CANDIDAT \_\_\_\_\_

**en majuscule**

DATE ET LIEU DE NAISSANCE \_\_\_\_\_

CENTRE DE \_\_\_\_\_

**NOTA-** le candidat est prié de n'écrire en aucun cas (1<sup>ère</sup> et 2<sup>ème</sup> page) au dessus de la ligne perforée.

## Contrôle de la maîtrise de la compétence

**Contexte** : Ton ami qui vit en France veut venir te rendre visite durant les vacances et te demande de lui fournir

des informations concernant ton pays.

**Consigne** : Complète le tableau suivant en donnant : 2 sites, 4 fleuves, 4 ports de pêche et 2 personnages célèbres

Sites à visiter	Différents fleuves	Ports de pêche	Personnages célèbres

Essai n°02

N° DE LA LISTE D'APPEL \_\_\_\_\_

PRENOMS ET NOM DU CANDIDAT \_\_\_\_\_

**en majuscule**

DATE ET LIEU DE NAISSANCE \_\_\_\_\_

CENTRE DE \_\_\_\_\_  
NOTA- le candidat est prié de n'écrire en aucun cas (1<sup>ère</sup> et 2<sup>ème</sup> page) au dessus de la ligne perforée.

**EDUCATION A LA SCIENCE ET A LA VIE SOCIALE**

**EDUCATION AU DEVELOPPEMENT DURABLE**

**Contrôle de la maîtrise des ressources**

**Exercice 1** : Donne deux maladies respiratoires

1) ----- 2) -----

**Exercice 2** : Donne la signification de :

OMVS : -----  
-

CEDEAO : -----

GIE : -----  
--

APE : -----  
--

**Exercice 3** : Donne la définition d'un Etat et d'une constitution

L'Etat : -----  
--

-----  
--

La constitution : -----  
--



-----  
--  
**Exercice 4** : Parmi les éléments suivants lesquels sont à l'origine de la dégradation de l'environnement

Feux de brousse - reboisement - extraction du sable marin - pollution marine - déboisement - protection des animaux - évacuation des ordures ménagères

Essai n °02

N° DE LA LISTE D'APPEL\_\_\_\_\_

PRENOMS ET NOM DU CANDIDAT\_\_\_\_\_

**en majuscule**

DATE ET LIEU DE NAISSANCE\_\_\_\_\_

CENTRE DE \_\_\_\_\_

**NOTA- le candidat est prié de n'écrire en aucun cas (1<sup>ère</sup> et 2<sup>ème</sup> page) au dessus de la ligne perforée.**

**EDUCATION A LA SCIENCE ET A LA VIE SOCIALE**

**EDUCATION AU DEVELOPPEMENT DURABLE**

**Contrôle de la compétence :**

**Contexte :**

Dans le cadre d'une campagne de sensibilisation et d'enquête sur le paludisme, ton maître te propose le tableau suivant pour que tu le remplisses

**Consigne :** Remplis le tableau en donnant : le vecteur, le microbe, 4 manifestations et 3 solutions pour lutter contre le paludisme

maladie	vecteur	microbe	manifestations	solutions
Paludisme				

Entretien avec le jury au CREM n'est plus une simple formalité. Il est devenu sérieux et la note obtenue est prise en compte dans le calcul des résultats finaux. Au-delà du comportement psychologique, le jury vise généralement 3 compétences chez le candidat : les motivations, la connaissance du système éducatif et l'expression.

Par Pape Cheikh Mbengue, instituteur à l'IEF de Tivaouane

## I/ COMMENT SE COMPORTER DEVANT LE JURY ?

Devant un jury souvent composé d'un inspecteur (trice), d'un directeur (trice), d'un instituteur (trice) et d'un (e) psychologue. Il est donc nécessaire d'adopter un comportement irréprochable pour ne pas donner une mauvaise impression.

### À NE PAS FAIRE

- S'habiller de manière extravagante (habits trop serrés ou sales , tête non coiffée ou non peignée, etc.)
- Faire trop de bruit en entrant dans la salle
- Parler sans attendre qu'on vous donne la parole
- Se précipiter
- Être malhonnête dans ses propos
- Être trop concis dans ses réponses
- Montrer trop d'anxiété ou de stress
- Faire hors sujet en donnant des réponses qui sont aux antipodes de la question posée.
- Manquer de respect aux membres du jury, etc.

### À FAIRE

- Être correctement et simplement habillé
- Attendre qu'on vous demande de s'asseoir avant de s'asseoir
- Utiliser des mots simples sans être simpliste
- Montrer sa culture sans faire de l'étalage
- Étayer ses réponses avec des arguments solides
- Ne pas être trop catégorique
- Bien écouter les questions
- Être cohérent et honnête

- Être humble (Ne pas donner une réponse dont on est sûr de sa fausseté), etc.

## II/ DE LA MOTIVATION

Les questions récurrentes :

- Pourquoi voulez-vous enseigner ?

- Pourquoi avez-vous choisi ce métier au détriment des autres domaines? , etc.

Pour bien répondre à ces questions, le candidat doit montrer à quel point il aime ce métier (à travers ses enseignants modèles, son milieu social, ses relations avec l'enfant, etc.) mais également son désir de servir sa nation afin de relever le défi de la scolarisation universelle et aider l'État à instaurer un enseignement de qualité. Il doit aussi montrer en quoi l'enseignement est un sacerdoce et en quoi il constitue un métier noble et formateur. Bref, il doit donner des raisons valables et assez persuasives.

N.B : On peut parler des raisons pécuniaires ou sociales car tout le monde aspire à un salaire pour subvenir à ses besoins mais il faut le faire subtilement et ne pas y insister pour ne pas donner une mauvaise impression.

## III/ DE LA CONNAISSANCE DU SYSTÈME

Le candidat est souvent interpellé sur les questions relatives au système éducatif sénégalais. Ainsi, il doit montrer un minimum de connaissance du système pour prouver au jury qu'il est apte à épouser le métier. Pour ce, il est nécessaire de faire des recherches sur les moments phares du système de l'indépendance à nos jours, les différentes approches qui se sont succédé, (PPO, AOC, etc), les problèmes de l'enseignement (grèves, déficit d'enseignants, abris provisoires, lenteurs administratives, etc), la signification de certains acronymes (CREM, MIRADOR, IEF, IA, etc.), les qualités d'un bon enseignant, etc.

## SIGNIFICATION DE QUELQUES ACCRONYMES

APC : Approche par les compétences

CREM : Concours de recrutement des élèves-maîtres

MIRADOR : Management intégré des ressources axé sur une dotation rationnelle

CRFPE : Centre régional de formation des personnels de l'éducation

I.A : Inspection d'Académie

IEF : Inspection de l'Éducation et de la Formation

M.E.N : Ministère de l'éducation nationale (Actuel ministre : Mamadou Talla)

M. C : Maître contractuel

CEB : Curriculum de l'éducation nationale

LPT : Lecture pour tous

APE : Association des parents d'élèves

AME : Association des mères d'élèves

C.I : cours d'initiation

CP: Cours préparatoire

CE 1 : Cours élémentaire 1ere année

CE2 : Cours élémentaire 2eme année

CM1 : Cours Moyen 1ere année

CM2 : Cours Moyen 2eme année

CMG : Classe multigrade

CDF : Classe à double flux

Les domaines du guide pédagogique : LC (Langue et communication), Mathématiques, ESVS (Education à la science et à la vie sociale), EPSA (Éducation physique sportive et artistique)

NB : Il y a aussi des sous-domaines à connaître

PAQET : Programme d'amélioration de la qualité, de l'équité et de la transparence

PAQEEB : Projet d'amélioration de la qualité de l'éducation de base

EFA : École franco arabe

SCOFI : Scolarisation des filles

Organisme des nations unies en charge de l'éducation : UNESCO

Organisation des nations unies en charge de l'enfance : UNICEF

#### IV/ DE L'EXPRESSION

Le candidat est tenu de s'exprimer de manière claire, cohérente et pertinente (ce qui est difficile lorsqu'on est sous pression) . Il doit aussi éviter de faire trop de fautes et montrer qu'il est à la hauteur et apte à enseigner.

N.B : Le jury peut aussi poser des questions d'ordre général

## VOTRE PLATEFORME EDUCATIVE



RESEAU SCOLAIRE

L'EDUCATION, NOTRE DENOMINATEUR COMMUN !

## UNE JEUNESSE CONSCIENTE



Chaque jeunesse a le droit et le devoir de participer au développement des nations et pour nous, cela passe d'abord par l'éducation, la formation.

**Mamadou CISSE**

**fondateur et Manager General de la Plateforme**

L'EDUCATION, NOTRE DENOMINATEUR COMMUN !

## NOUS CIBLONS LES

ELEVES

ETUDIANTS

PROFESSIONNELS



## DANS LE BUT DE BIEN

INFORMER

ORIENTER

DOCUMENTER



## EN RESUME

Le Réseau Scolaire est une plateforme éducative visant à informer les élèves, étudiants et professionnels des différents examens, concours et résultats via la magie de la technologie de l'information et de la communication mais aussi par le biais de nos relations avec les centres d'orientations, Amicales, établissements et institutions universitaires.

En plus de cet aspect, nous avons la vocation de sensibiliser les parents, les élèves sur l'importance de l'éducation, la formation et le rôle que doit jouer la jeunesse dans le milieu scolaire.

Nous intervenons aussi dans l'explication et l'accompagnement pour ces élèves et étudiants à la recherche d'une voie à suivre.



[www.reseauscolaire.com](http://www.reseauscolaire.com)

## NOTRE GENESE

Après l'obtention de son Bac S2 comme deuxième du centre au LAMB/KD en 2015, Mamadou CISSE natif de la région de Kolda a été orienté à son premier choix en Chimie et Géosciences à la Faculté des Sciences et Techniques de l'UCAD.

Une fois à Dakar, il s'est rendu compte qu'il n'était pas au courant des nombreuses opportunités de concours et autres qui s'offraient à lui alors qu'il était lycéen.

Pour pallier plus que possible à ce problème et permettre aux futures générations de ne pas être victime de cette forme de désinformation scolaire et professionnelle, il initia le Réseau Scolaire.



[www.reseauscolaire.com](http://www.reseauscolaire.com)

## NOUS IMPACTONS SUR

- Sénégal
- Burkina Faso
- Côte d'Ivoire
- Mali
- Cameroun
- Madagascar
- Guinée
- Haïti
- France
- Niger
- Bénin
- Tchad
- Maroc
- Gabon
- Ghana
- Togo
- Mauritanie
- République du Congo
- États-Unis
- Djibouti
- Italie
- Tunisie
- Burundi
- Comores
- Espagne
- Canada
- Algérie
- Angola
- Belgique
- Allemagne
- Île Maurice
- Gambie
- Brésil
- Libye
- Nigéria
- Afrique du Sud
- Guinée-Bissau
- Chili
- Royaume-Uni
- Turquie
- République dominicaine
- Réunion
- Égypte
- République Centre Africaine
- République démocratique du Congo

[www.reseauscolaire.com](http://www.reseauscolaire.com)

## COLLECTION PAKAO

Le Pakao est une collection du Réseau Scolaire sous forme de compilation qui rassemble des documents de sources et de matières différentes. Elle est faite pour servir de support à l'ensemble des candidats aux examens et concours avec une interdiction de commercialisation.

CLIQUEZ SUR LE LIEN POUR TELECHARGER

- [https://drive.google.com/drive/u/1/folders/13z1Emj\\_bPmh\\_bB22aRcJwTOqj7dhVc5C](https://drive.google.com/drive/u/1/folders/13z1Emj_bPmh_bB22aRcJwTOqj7dhVc5C)

## NOS RESEAUX SOCIAUX

- ❖ FACEBOOK <https://web.facebook.com/reseauscolaireseNEGAL>
- ❖ TELEGRAM <https://t.me/joinchat/D9VRN6AqLKSUgqz8>
- ❖ INSTAGRAM [http://instagram.com/reseau\\_scolaire](http://instagram.com/reseau_scolaire)
- ❖ LINKEDIN <https://sn.linkedin.com/in/mamadou-cisse-818902125>
- ❖ TWITTER <https://twitter.com/reseauscolaire?lang=fr>
- ❖ INTERNET <https://reseauscolaire.com>

POUS NOUS JOINDRE



+221 78 370 31 51 POUR UN PARTANARIAT

+221 78 563 10 50 POUR LES INFORMATIONS



KOLDA, SARE MOUSSA  
route de l'ONG FODDE

[www.reseauscolaire.com](http://www.reseauscolaire.com)